



# Linea Unica



**Brugsanvisning**  
**Bruksanvisning**  
**Käyttöohje**  
**Operating instructions**

**Lietošanas pamācība**  
**Instrukcija obsługi**  
**Инструкция по эксплуатации**

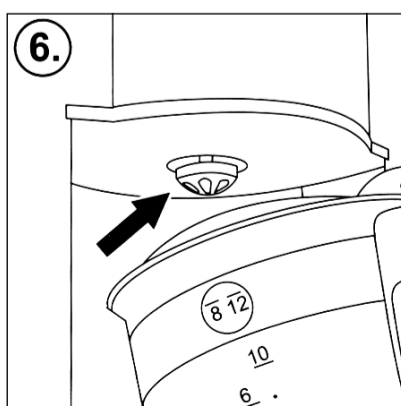
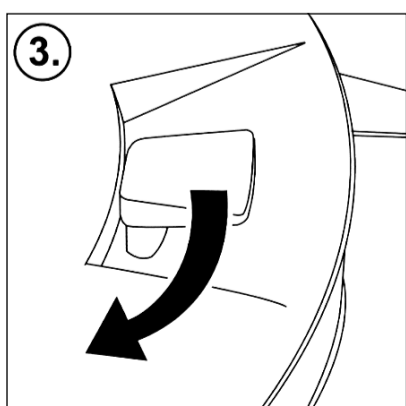
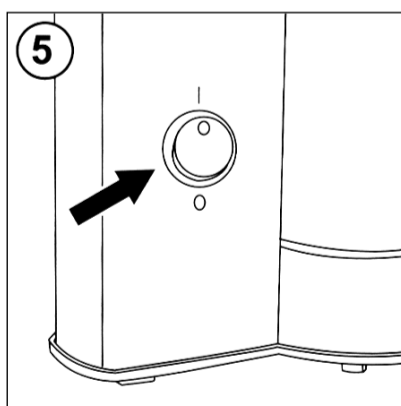
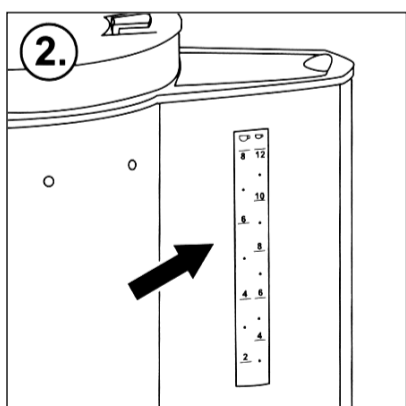
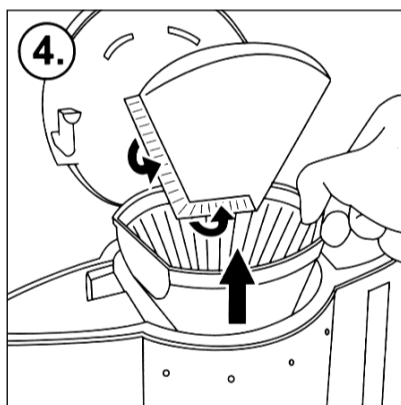
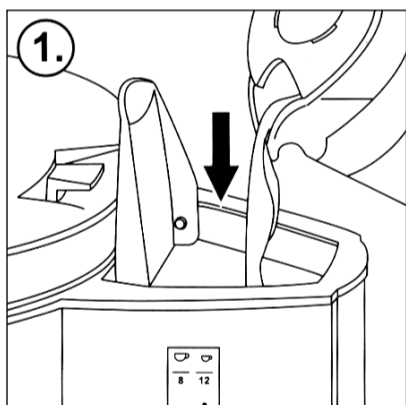

DK

## Før De tilbereder Deres første kop kaffe ...

- Læs omhyggeligt alle instruktioner vedrørende brug og sikkerhed.
- Vær sikker på at spændingen (volt) i Deres hjem svarer til den volt, der er anført i bunden af maskinen.
- Rengør først kaffemaskinen ved at køre to hele brygninger igennem med rent koldt vand uden kaffe og kaffefilter.
- Træk ledningen ud af ledningsholderen i den ønskede længde og fastgør den i et af hullerne i bunden. Ledningen kan forkortes ved at skubbe ledningen tilbage i ledningsholderen.

## Kaffe brygning.

1. Sæt stikket fra maskinen i stikkontakten.
2. Løft låget på vandbeholderen og hæld den ønskede mængde koldt vand, ved hjælp af glaskanden, ned i vandbeholderen (fig. 1). Kopantalet kan aflæses på glaskanden såvel som på vandbeholderen (fig. 2).
3. Åbn tragtlåget (fig. 3.) ved at trække i håndtaget (A). Tragtlåsen åbner og tragtlåget kan nu løftes.
4. Fold de prægede kanter af filteret (str. 102) og anbring det i tragten (fig. 4).
5. Hæld kaffe i kaffefilteret. Der anbefales en strøgen kaffeske (6 g) pr. kop.
6. Luk tragtlåget - låsen skal klikke.
7. Sæt glaskanden med låg på varmepladen under tragten.
8. Tænd for maskinen - tænd/sluk knappen lyser (fig. 5) og viser, at maskinen er i drift.
9. Drypstopet forhindrer, at maskinen drypper, når kanden tages væk efter at kaffen er brygget. (fig.6).
10. Kaffemaskinens varmeplade virker så længe apparatet er tændt. Det anbefales, at man ikke holder kaffen varm mere end 1 time på varmepladen.

### Yderligere instruktioner:

- Start kun bryggeprocessen, når låget er på glaskanden, hvilket sikrer at udløbet på tragten er åbent.
- Sluk for maskinen mellem 2 brygninger og lad den køle af i ca. 5 min.
- Låsen på filterlåget skal være låst under brygning.
- Løft ikke filterlåget under brygning.

## Rengøring og vedligeholdelse.

Træk altid stikket ud først.

### Aftagelige dele:

Filterindsats, glaskande og lågt rengøres med varmt vand og opvaskemiddel eller vaskes i opvaskemaskine.

### Maskinen:

Brug en blød fugtig klud og lidt opvaskemiddel til at rengøre udvendigt med.

Maskinen og ledningen må aldrig renses under rindende vand eller dyppes i vand.

Brug ikke skuremidler eller skuresvampe.

### Afkalkning

Afhængig af vandets hårdhedsgrad kan der opstå kalkaflejringer, som skader kaffemaskinen og forlænger bryggetiden. For at få optimal nytte af kaffemaskinen, bør den afkalkes jævnligt. Vi anbefaler at der afkalkes senest efter 40 brygninger ved hårdhedsgrad 10 (°dH). Jo højere tal desto hårdere vand og dermed hyppigere afkalkning. Vandets hårdhedsgrad oplyses på Teknisk Forvaltning i Deres hjemkommune. Kaffemaskinen skal dog afkalkes senest, når den begynder at „sprutte“ under brygningen.

Vi anbefaler Melitta Bio-afkalkningsmiddel eller Melitta lyn-afkalkningsmiddel. Følg anvisningerne på afkalkningsmidlerne.

### Vigtigt:

Efter afkalkning gentages bryggeprocessen mindst 2 - 3 gange (uden kaffe) med rent koldt vand.

### Ekstra glaskander

Glaskanden kan købes som reservedel i specialforretninger.

## Sikkerhedsregler:

- Når maskinen er tændt, kan nogle af delene (f. eks. varmepladen) på maskinen blive meget varme. Rør dem ikke - der er risiko for lettere forbrænding.
- Sørg altid for, at maskinen står uden for børns rækkevidde.
- Sørg for at ledningen ikke kommer i berøring med varmepladen.
- Træk altid ledningen ud af stikket, før maskinen rengøres og hvis man er bortejst i længere tid.
- Kom aldrig maskinen ned i vand.
- Glaskande og låg kan ikke tåle at blive brugt i mikroovn.
- Brug ikke varmt vand, fyld kun frisk koldt vand i vandbeholderen.
- Åbn ikke for tragtlåget under brygningen - risiko for lettere forbrænding.
- Udskiftning af elkabel samt øvrige reparationer skal foretages af Melitta Scandinavias autoriserede værksted eller anden kvalificeret reparatør.
- Denne maskine bør ikke anvendes af personer (inkl. børn) med begrænset fysisk, sansel eller mental evne eller manglende erfaring og/eller kendskab med mindre de er under opsyn af en person, som er ansvarlig for deres sikkerhed eller har modtaget instrukser på hvordan maskinen skal anvendes.
- Maskinen bør ikke anvendes af børn, eller anvendes til leg.

S

## Innan Ni brygger Er första kopp kaffe ...

- Läs noggrant igenom hela bruksanvisningen och säkerhetsföreskrifterna.
- Kontrollera att nätspänningen stämmer överens med det volt tal som anges på kaffe bryggarens undersida.
- Rengör först kaffe bryggaren genom att köra igenom två hela brygningar med enbart rent och kallt vatten utan kaffe och kaffefilter.
- Dra ut sladden till önskad längd och fäst den i ett av spåren in botten på bryggaren. Man kan även korta sladden genom att skjuta in den i sladdhållaren.

## Kaffe brygning

1. Sätt kontakten i vägguttaget.
2. Fyll vattenbehållaren med önskad mängd färskt och kallt vatten, med hjälp av glaskannan (bild 1). Koppantalet är avläsbart på glaskannan såväl som på vattenbehållaren. (bild 2)  
Vänstra skalan = små koppar  
Högra skalan = stora koppar
3. Öppna locket till filterhållaren genom att dra spaken framåt (fig. 3) så att spärren släpper. Locket kan nu öppnas.
4. Vik sidokanterna på ett filter i storlek 102 och placera sedan filtret i hållaren (fig. 4).
5. Mät upp bryggkaffe i kaffefiltret. Rekommendation: ett struket kaffemått per kopp = ca. 6 g.
6. Stäng locket på hållaren och se till att spärren snäpper fast. Placera glaskannan med locket på under filterhållaren.
7. Sätt på bryggaren – strömbrytaren lyser (bild 5) – vilket visar att maskinen är igång.
8. Droppstopet förhindrar dropp när kannan tags bort för servering (bild 6).
9. Värmeplattan håller kaffet varmt så länge som kaffe bryggaren är påslagen.

### Viktigt

- Vid brygning måste locket sitta på glaskannan.
- Stäng av kaffe bryggaren ca 5 minuter mellan två brygningar och låt den svalna.
- Se alltid till att locket till filterhållaren är stängt under brygning.
- Öppna aldrig locket under brygning.

## Rengöring och underhåll

Drag ut kontakten ur vägguttaget innan Ni rengör kaffe bryggaren.

### Avtagbara delar

Löstagbara delar: Filterhållare, glaskanna och lock kan diskas med varmt vatten och diskmedel eller sättas i diskmaskin.

### Kaffe bryggaren

Rengör kaffe bryggaren med en fuktig, mjuk trasa och ett mildt diskmedel. Kaffe bryggaren och sladden får aldrig sköljas under rinnande vatten eller doppas ner i vatten. Använd inte grova eller repande rengöringsmedel.

### Avkalkning

Det kan inte undvikas att kalkavlagringar bildas i kaffe bryggaren. Kaffe bryggaren bör avkalkas regelbundet (helst efter var 40:e brygning). Använd Melitta Bio-Avkalkare för effektiv avkalkning.

### Viktigt:

Efter avkalkning bör kaffe bryggaren sköljas ur genom att den körs med enbart rent vatten 2-3 gånger. Glaskannor kan köpas hos Melittas återförsäljare.

## Säkerhetsföreskrifter:

- När kaffe bryggaren är igång är vissa delar heta, t ex värmeplattan. Rör den inte – risk för brännskada.
- Kaffe bryggaren skall alltid hållas utom räckhåll för barn.
- Drag alltid ur stickkontakten när maskinen skall rengöras eller när Ni skall vara borta en längre tid.
- Doppa aldrig maskinen i vatten.
- Glaskannan och locket kan inte användas i mikrovågsugn.
- Fyll inte på vattenbehållaren med varmt vatten – använd alltid färskt, kallt vatten.
- Utbyte av nätanslutning och övriga reparationer skall endast utföras av auktoriserade Melitta reparationsverkstäder, eller motsvarande.
- Öppna aldrig locket till filterhållaren under brygningen.
- Denna apparat är inte avsedd att användas av personer (inkl barn) med begränsad fysisk, sensorisk eller mental förmåga eller med avsaknad av erfarenhet eller/och kunskap utan övervakning av en person som är ansvarig för deras säkerhet eller erhållit instruktioner om hur apparaten skall användas.
- Barn skall övervakas så de inte leker med apparaten.

## N

### Før første gangs bruk

- Les først nøye gjennom hele bruksanvisningen og sikkerhetsreglene.
- Kontroller om spenningen på lysnettet stemmer overens med spenningsangivelsen på kaffetrakterens underside.
- Rengjør først kaffetrakteren ved å foreta to hele traktinger med kun rent kaldt vann uten kaffe og filterpose.
- Trekk ut ledningen til ønsket lengde og fest den i et av sporene i bunnen på trakteren. Ledningen gjøres kortere ved å skyve den tilbake på ledningskarusellen.

### Tilbredning av kaffe

1. Kople kaffetrakteren til lysnettet.
2. Fyll vannbeholderen med ønsket mengde friskt og kaldt vann ved hjelp av glasskannen (**bilde 1**). Antallet kopper kan avleses på både glasskanne og vannbeholder. (**bilde 2**).
3. Åpne opp lokket til filterholderen ved å dra frem spaken (fig. 3) slik at låsen slipper opp. Lokket kan åpnes.
4. Brett ut et filter i størrelse 102 og plasser dette i holderen (fig 4).
5. Mål opp kaffe i filterposen. Anbefalt: et strøket kaffemål pr. kopp = ca. 6 g.
6. Steng lokket på filterholderen og sørg for at spaken låses fast. Plasser glasskannen med lokket på under filterholderen.
7. Slå på kaffetrakteren – PÅ-/AV-tasten begynner å lyse (**bilde 5**) – kaffen tilberedes nå automatisk.
8. Dråpestoppmekanismen hindrer at det fortsetter å dryppe kaffe ned på varmeplaten når kannen tas bort etter endt trakting (**bilde 6**).
9. Varmeplaten holder kaffen varm så lenge kaffetrakteren er på.

#### Tilleggsopplysninger:

- Traktingen av kaffe må bare startes når lokket er satt på glasskannen – bare da er filtersperren åpen.
- Kaffetrakteren skal slås av mellom to traktinger. Man må gi den anledning til å avkjøles i ca. 5 minutter.
- Påse at lokket til filterholderen er stengt under traktingen.
- Lokket må aldri åpnes under trakting.

### Rengjøring og pleie

Trekk alltid nettstøpselet ut av stikkkontakten før rengjøringen.

#### Avtagbare deler:

Løse deler som filterholder, glasskanne og lokk kan vaskes i varmt vann og oppvaskmiddel eller settes i oppvaskmaskin.

#### Hovedkomponenten:

Benytt en fuktig klut og litt oppvaskmiddel for den utvendige rengjøringen. Kaffetrakteren og strømkabelen må aldri rengjøres under rennende vann. Disse delene må heller aldri dypes ned i vann. Bruk ikke sterke eller skurende vaskemidler.

#### Fjerning av kalk:

Det er ikke til å unngå at det avleirer seg kalk i kaffetrakteren. Man bør fjerne kalken fra kaffetrakteren med jevne mellomrom (etter ca. 40 traktinger). Dette sikrer en sikker drift og upåklagelig funksjon. Bruk Swirl bio-kalkløser eller Swirl hurtigkalkfjerner når du skal fjerne kalken.

**Viktig:** Når du har fjernet kalk fra kaffetrakteren, må du absolutt foreta 2 til 3 traktinger med rent, kaldt vann (uten kaffepulver).

#### Reserve glasskanner

Glasskanner kjøpes hos en Melitta forhandler.

### Sikkerhetsregler:

- Under drift blir deler av kaffetrakteren varme (for eksempel varmeplaten): Unngå å komme i berøring med slike deler.
- Kaffetrakteren skal bare brukes utenfor barns rekkevidde.
- Pass på at ikke strømkabelen kommer i kontakt med den varme varmeplaten.
- Trekk nettstøpselet ut av stikkkontakten før hver rengjøring og når du ikke kommer til å være til stede i rommet på en stund.
- Kaffetrakteren må aldri dypes ned i vann.
- Glasskanne og lokk er ikke egnet for mikrobølgeovn.
- Fyll aldri varmt vann på kaffetrakteren. Man må bare bruke rent, kaldt vann.
- **Bytte av nett-tilkobling og andre reparasjoner, skal kun utføres av autoriserte Melitta reparasjonsverksteder eller tilsvarende.**
- Åpne aldri lokket under trakting.

## FIN

### Ennen ensimmäistä kahvikupillista

- Lue käyttöohje ja turvallisuusohjeet huolellisesti.
- Varmista, että käyttöpaikan jännite vastaa laitteen pohjassa ilmoitettua jännitettä.
- Puhdistusta kahvinkeitin ajamalla ensin kylmä vesi läpi kaksi kertaa ilman kahvia ja suodatinpussia.
- Vedä liitosjohto haluamaasi pituuteen ja liitä se pohjassa olevaan aukkoon. Voit lyhentää johtoa työntämällä osan takaisin johdon säilytyskoteloon.

### Kahvinvalmistus

1. Liitä pistotulppa pistorasiaan.
2. Täytä vesisäiliö raikkaalla, kylmällä vedellä. Kuppiaseteikko on luettavissa sekä vesisäiliöstä että lasikannusta. (**Kuva 1**) Vasemmanpuoleinen asteikko = suuri kuppi oikeanpuoleinen asteikko = pieni kuppi (**Kuva 2**)
3. Avaa suodatinkorin kansi (Kuva 3) vetämällä kiinnittimestä ylös (A). Kannen lukko aukeaa, ja voit avata suodatinkorin kannen.
4. Taita paperisuodattimen saumatut reunat (koko 102) ja aseta suodatin suodatinkoriin (kuva 4).
5. Mittaa suodatinkahvi suodattimeen. Suositellaan: Sileä kahvimitta kuppia kohti (noin 6 gr).
6. Sulje suodattimen kansi - varmista, että lukko napsahtaa paikoilleen! Aseta kannellinen lasikannu kuumalle levyille suodatinkorin alle.
7. Kytke laitteen virta – Auki/Kiinni -kytkimen merkkivalo syttyy (**Kuva 5**) – kahvi valmistuu automaattisesti.
8. Tippalukko estää jälkitippumisen kun kannu nostetaan suodatuksen jälkeen pois levyiltä. (**Kuva 6**)
9. Lämpöelementti pitää kahvin lämpimänä niin kauan kun kahvinkeitin on päällä.

#### Lisäohjeita:

- Käynnistä suodatus vasta kun lasikannun kansi on paikallaan – tällöin tippalukko on auki.
- Katkaise laitteen virta suodatuksen jälkeen ja odota n. 5 minuuttia ennen kuin suodatat lisää kahvia.
- Varmista, että suodattimen kansi pysyy lukossa keittämisen ajan.
- Älä koskaan avaa suodattimen kantta keittämisen aikana.

### Puhdistus ja hoito

Muista aina laitetta huoltaessasi irrottaa laitteen pistotulppa pistorasiasta.

#### Irroitettavat osat:

Irroitettavat osat: Suodatinkori, lasikannu ja kansi voidaan pestä kuumassa vedessä astianpesuaineella tai astianpesukoneessa yläkorissa.

#### Keitin:

Laitte pyyhitään ulkopuolisesti kostealla pyyhkeellä mietoa astianpesuainetta käyttäen. Laitetta tai verkkojohtoa ei milloinkaan saa pestä juoksevan veden alla tai upottaa veteen. Voimakkaat puhdistusaineet ja hankaavat välineet vahingoittavat laitteen pintaa.

#### Kalkinpoisto

Kalkkikerrostumat laitteessa eivät ole vältettävissä. Säännöllinen kalkinpoisto (aina 40 suodatuskeran jälkeen) varmistaa laitteen moitteettoman toiminnan. Kalkinpoistoon suosittelemme **Swirl Bio-kalkinpoistoainetta**.

#### Tärkeää:

Kalkinpoiston jälkeen valuta 2-3 kannullista raikasta, kylmää vettä (ilman kahvijauhetta) laitteen läpi.

#### Varalaskannut

Varakannuja voit ostaa Melittan jälleenmyyjiltä.

### Turvallisuusohjeita:

- Laitteen jotkut osat (esim. lämpölevy) kuumelevat käytössä: Älä koske niihin.
- Laitte ei koskaan saa olla lasten ulottuvilla.
- Verkkojohto ei saa koskettaa kuumaa lämpölevyä.
- Irroita pistotulppa pistorasiasta puhdistuksen ja pitkien poissaolojen ajaksi.
- Laitetta ei koskaan saa upottaa veteen.
- Lasikannu ja sen kansi eivät sovellu mikroaaltouunikäyttöön.
- Kaada vain raikasta, kylmää vettä säiliöön.
- **Kaapelin vaihtoon ja kiinnitykseen sekä muihin korjauksiin saa ainoastaan käyttää Melitta-merkkikorjaamoja tai vastaavaa.**
- Älä koskaan avaa suodattimen kantta keittämisen aikana.

**DK**

## 24 måneders reklamationsret ifølge købeloven

Melitta giver 24 måneders reklamationsret på Deres nye kaffemaskine. Reklamationsretten er i henhold til følgende betingelser:

1. Reklamationsretten er 24 måneder fra købsdatoen. Reklamationsretten er kun gyldig, når købsdatoen er bekræftet ved hjælp af maskinstemplet kassebon/ købskvittering.
2. Inden for denne periode er der reklamationsret på alle mangler, som opstår på grund af materiale- eller fabriktionsfejl, der konstateres ved kaffemaskinens normale brug i private husholdninger her i landet. Reklamationsretten består efter vores vurdering i reparation, udskiftning af dele eller ombytning af hele maskinen. De udskiftede dele tilhører herefter Melitta.
3. Mangler, som opstår på grund af uheldsmæssig brug (f.eks. brug af maskinen ved den forkerte spænding) eller som følge af manglende vedligeholdelse, er ikke dækket af reklamationsretten. Skader, som opstår på grund af tilkalkning er manglende vedligeholdelse, og er derfor ikke dækket af reklamationsretten.
4. Reklamationsretten bortfalder, hvis reparation er foretaget af andre end Melitta's serviceværksted eller en anden af Melitta godkendt person.
5. Reklamationsretten gælder kun i det land, hvor maskinen er købt. Hvis man vil gøre brug af reklamationsretten skal man aflevere maskinen sammen med købskvitteringen, hvor den er købt, eller sende den til vort serviceværksted sammen med en kort beskrivelse af fejlen.
6. Alle krav som ikke er dækket ind under ovennævnte reklamationsfrist er udelukket, uanset hvilken type krav det gælder, hvis ikke gældende lov foreskriver det.

Melittas serviceværksted i Danmark  
Dansk Quick Service  
Skærbækvej 14  
2610 Rødovre  
Tlf. +45 36 70 95 09  
Mail: dqs@dqs.dk

**S**

## Konsumentköp EHL 91

Denna kaffebryggare garanteras enligt följande villkor:

1. Garantin gäller under en tid av 24 månader från och med inköpsdatum. Garantin gäller under förutsättning att inköpsdatum har bekräffats med affärens stämpel och underskrift på garantikortet, alternativt genom inlämning av respektive inköpsbevis/kvitto.
2. Under garantitiden avhjälpes vi alla fel och brister i apparaten som bevisligen orsakats av materialfel eller dåligt arbete, genom reparation eller utbyte av felaktiga delar, alternativt utbyte av apparaten. Apparatus garantiid förlängs inte när ett garantiarbete utförts. Utbytt delar blir tillverkarens egendom. Kunden debiteras inte för frakt, emballage eller andra liknande kostnader till följd av en reklamation under garantin.
3. Skador som inte kan hänföras till tillverkaren täcks inte av garantin. Detta gäller speciellt för fel som orsakats av felaktig användning (t.ex. användning av fel ström eller spänning) eller underhåll samt genom normalt slitage. Garantin gäller inte heller reklamationer till följd av förkalkning (för avkalkning se användarinstruktionen), trasigt glas eller fel som endast har försvarbar effekt på apparatens funktion.
4. Garantin upphör att gälla om reparationer utförts av tredje part som inte auktoriserats av tillverkaren och/eller om andra än originalreservdelar används.
5. Garantin gäller enbart i det land där apparaten inköpts. I händelse av reklamation under garantin skall hela apparaten återlämnas:
  - helst i originalförpackningen
  - med garantikortet ifyllt (se rutan) tillsammans med inköpsbevis/kvitto
  - beskrivning av felet

till Melitta kundservice eller auktoriserat servicecenter eller till ert godkända inköpsställe.

6. Alla reklamationer för skadestånd och ersättning för följdskador orsakade av fel under denna garanti är undantagna, såvida inte tillverkarens ansvar för sådana skador fastställs i gällande lag.

Reklamationer under denna garanti som görs av den slutlige köparen, hänförliga till försäljningskontrakt/juridiska överenskommelser med säljaren, påverkas inte av denna garanti.

**Melitta Haushaltsprodukte GmbH Co. KG, Ringstraße 99, D-32427 Minden / Tyskland**

**N**

## Melitta garanti

For denne kaffetrakteren gjelder følgende garantivilkår:

1. Garantien gjelder for en periode på 24 måneder fra kjøpsdato. Garantien gjelder kun dersom kjøpsdato er bekreftet av forhandlerens stempel og signatur på garantikortet, eller ved forevisning av gyldig kjøpsbevis/kvittering.
2. I løpet av garantiperioden vil vi utbedre alle defekter i apparatet som skyldes beviselige feil fra vår side når det gjelder materiell og/eller utførelse, enten ved å reparere eller skifte ut defekte deler, eller ved å skifte ut hele apparatet. Apparatets garantiperiode blir ikke utvidet ved at man fremsetter krav under garantien. Utskiftede deler tilfaller produsenten. Kunden vil ikke bli fakturert for frakt, pakking eller andre påløpte kostnader som oppstår som følge av at krav fremsettes under garantien.
3. Skader som ikke hører inn under produsentens ansvarssområde dekkes ikke av garantien. Dette gjelder særlig krav som oppstår som følge av feilaktig bruk (f.eks. bruk av feil type strøm eller volt) eller vedlikehold, samt fra normal slitasje. Videre dekker ikke garantien krav som oppstår som følge av forkalkning (for avkalkningstips se brukerveiledningen), knust glass eller feil som kun har en ubetydelig innvirkning på verdien eller bruken av apparatet.
4. Garantien faller bort dersom reparasjoner utføres av utenforstående som ikke er godkjent av produsenten og/eller dersom det brukes reservedeler som ikke er originalvare.
5. Garantien er kun gyldig i det landet apparatet ble kjøpt. Ved garantikrav, vennligst lever inn hele apparatet
  - helst i originalemballsjen
  - med utfyllt garantikort (se esken) og kjøpsbevis/kvittering samt
  - en beskrivelse av feilentill Melitta kundservicesenter eller til et godkjent servicesenter eller en godkjent forhandler.
6. Alle andre krav og spesielt krav som gjelder skader og kompensasjon for indirekte skader som følge av denne garantien vil ikke godtas, med mindre produsentens ansvar fastslås av gjeldende lov.

Krav under denne garantien fra den endelige kjøperen som følge av salgskontrakt/juridisk forhold til selgeren vil ikke berøres av denne garantien.

**Melitta Haushaltsprodukte GmbH Co. KG, Ringstraße 99, D-32427 Minden / Germany**

**FIN**

## Melitta takuu

### Kuluttajankauppa EHL 91

Myönnämme tälle kahvinkeittimelle takuun seuraavien ehtojen mukaisesti:

1. Takuu on voimassa 24 kuukauden ajan ostopäivämäärästä lukien. Takuu on voimassa vain, jos ostopäivämäärä vahvistetaan takuukortissa olevalla myyjän leimalla ja nimikirjoituksella tai vastaavalla ostotodistuksella/kuittilla.
2. Takuu koskee takuuajana todistettuja materiaali- ja valmistusvikoja. Takuu kattaa viallisten osien korjaamisen tai vaihtamisen tai koko laitteen vaihtamisen. Takuuvaatimuksen jättäminen ei pidennä takuuajaa. Vaihdetuista osista tulee valmistajan omaisuutta. Asiakkaalta ei veloiteta takuuvaatimukseen liittyviä rahtikuluja, pakkauskuiluja tai muita satunnaisia kuluja.
3. Takuu ei kata sellaisia vahinkoja, jotka eivät ole valmistajan vastuulla. Tämä koskee etenkin vääristä käytöstä (esimerkiksi vääriällä virralla tai jännitteellä käyttö), vääristä huollosta ja normaalista kulumisesta aiheutuvia takuuvaatimuksia. Takuu ei kata myöskään kalkkikertymiä (käyttöohjeessa on lisätietoja kalkkipuhdistuksesta), lasin rikkoutumista tai vikoja, joilla on vain vähäinen vaikutus laitteen arvoon tai toimintaan.
4. Takuu raukeaa, jos korjauksia tekevät kolmannet osapuolet, joita valmistaja ei ole valtuuttanut tekemään korjauksia ja/tai jos käytetään muita kuin alkuperäisiä varaosia.
5. Takuu pätee vain laitteen ostomaassa. Takuuvaatimuksen yhteydessä koko laite on palautettava
  - mielellään alkuperäisessä laatikossa
  - täytetyllä takuukortilla (katso laatikko) ja ostotodistuksella/kuittilla sekä
  - vian kuvauksella varustettuna

Melittan asiakaspalvelukeskukseen tai valtuutetun jälleemyyjän palvelukeskukseen.

5. Kaikki muut takuuvaatimukset, etenkin korvausvaatimukset koskien seurannaisvahinkoja, tämän takuun puitteissa kielletään, ellei laki velvoita valmistajaa korvaamaan myös tällaisia vahinkoja.

Ostajan ja myyjän väliset sopimukset/juridiset suhteet eivät vaikuta tähän takuuseen.

**Melitta Haushaltsprodukte GmbH Co. KG, Ringstraße 99, D-32427 Minden / Saksia**



# Linea Unica



**Brugsanvisning**  
**Bruksanvisning**  
**Käyttöohje**  
**Operating instructions**

**Lietošanas pamācība**  
**Instrukcija obsługi**  
**Инструкция по эксплуатации**

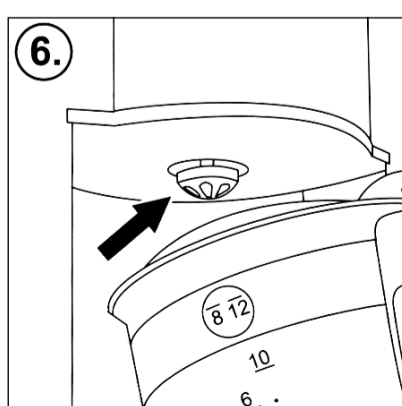
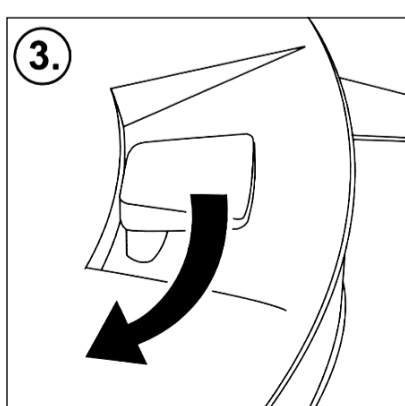
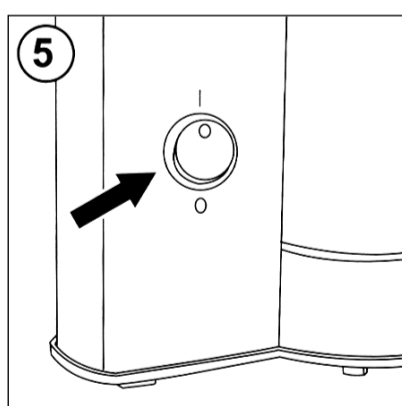
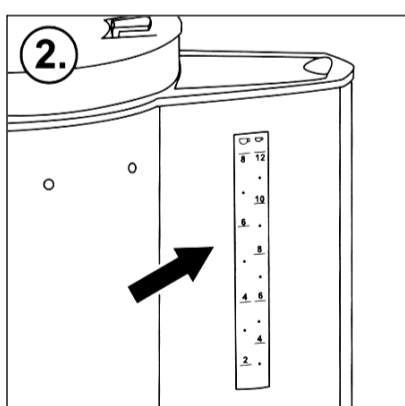
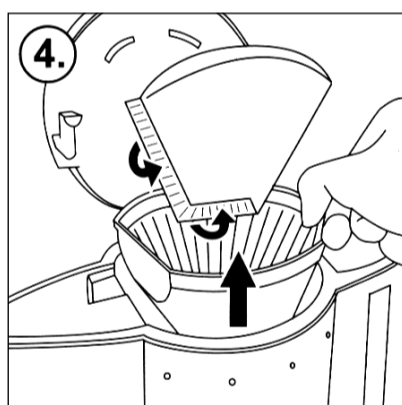
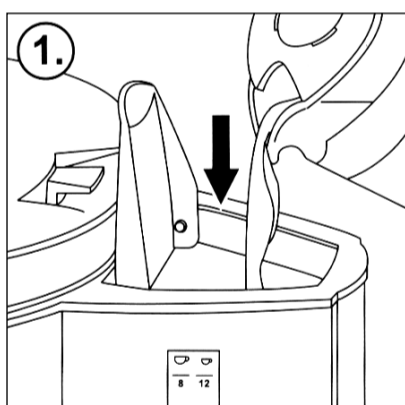

**GB**

## Before preparing your first cup of coffee ...

- read all operating and safety instructions carefully.
- make sure that the voltage in your home corresponds with the voltage indicated on the bottom of the appliance.
- clean the appliance by filling the water tank with clear cold water and allow the water to run through (without coffee).
- Pull the mains lead out to the required length and fix it to the bottom of the appliance by pressing it into one of the gaps provided. You can shorten it by pushing it back into the compartment.

## Coffee Preparation

1. Insert plug of the appliance into socket.
2. Raise lid of water tank and pour the required amount of fresh cold water out of the glass jug into the water tank. (**Fig. 1**) The number of cups of coffee is determined by referring to the scale on the glass jug and the water level indicator. (**Fig. 2**)
3. Open the lid of the filter unit (**Fig. 3**); first you have to release the lid, which is clicked into place by pulling the lever (A), then you can raise it.
4. Fold over the sealed edges of the filter bag (**size 102**) and place it in the filter. (**Fig. 4**)
5. Scoop the filter-fine ground coffee into the filter bag. Recommendation: use one level coffee measure (approx. 6g) per cup or vary according to taste.
6. Shut the lid of the filter unit and click it into place. Place the glass jug, covered with the lid, on to the hot plate under the filter unit.
7. Switch the appliance on – the on/off switch lights up. (**Fig. 5**) showing the machine is operating.
8. The “drip-stop” prevents dripping, when the jug is taken away after filtration. (**Fig. 6**)
9. As long as the machine is switched on, the hot plate keeps the coffee hot. For best result, it is advisable not to keep filtered coffee warm for more than ½ an hour.

### Additional Instructions:

- Before starting the brewing cycle, the lid must be on the glass jug to ensure that the filter outlet is open.
- Switch the machine off between two brewing cycles and leave it to cool down for approx. 5 minutes.
- Make sure that the lid of the filter unit always remains shut, when the coffee is being brewed.
- Do not raise the lid of the filter unit whilst brewing coffee.

## Cleaning and Maintenance

Always pull the plug out of the socket before cleaning.

### Detachable parts:

Filter insert, glass jug and lid may be cleaned with hot water and washing-up liquid or may be washed in the dishwasher.

### Basic appliance:

Use a soft damp cloth and washing-up liquid for cleaning the exterior. Appliance and cord should never be cleaned under running water or immerse in water. Do not use scouring pads or harsh abrasives.

### Descaling:

In hard water areas scale will eventually build up in your machine which unfortunately cannot be avoided.

You should descale your machine regularly (at the latest after every 40 filtrations) to ensure perfect operation. Use Swirl® Bio-Descaler or Swirl® Quick-Descaler for efficient descaling.

### Important:

After descaling repeat brewing process with clear cold water (without coffee) at least 2 to 3 times.

**Replacement glass jugs are available from your retailer.**

## Safety instructions

- When the appliance is switched on, some parts (e.g. hot plate) of the appliance become hot. Do not touch – risk of burning!
- Always keep the appliance out of the reach of children.
- Never allow the cord to come into contact with the plate.
- Always pull the plug out of the socket before cleaning or in case of absence for a long time.
- Never immerse the appliance in water.
- Glass jug and lid are not microwave-proof.
- Do not use hot water. Only fresh, cold water should be used to fill in the water tank.
- Do not remove the glass jug from the hot plate until all the water has run through, otherwise the “drip-stop” might cause the filter to overflow.
- Do not open the filter lid during brewing process – risk of burning!
- The replacement of the cord and all other repairs must be carried out by authorized Melitta Customer Service Centres only or by a person of similar qualifications.
- This appliance is not intended for use by persons (including children) with reduced physical, sensory or mental capabilities, or lack of experience and knowledge, unless they have been given supervision or instruction concerning use of the appliance by a person responsible for their safety.
- Children should be supervised to ensure that they do not play with the appliance.

**LV**

## Pirms pirmās lietošanas

- Noteikti pilnībā izlasīt lietošanas pamācību un drošības noteikumus.
- Pārbaudīt, vai tīkla strāvas spriegums atbilst spriegumam, kurš norādīts kafijas automāta apakšpusē.
- Attīrīt kafijas automātu, atkārtojot divas reizes pēc kārtas vārīšanas procesu ar aukstu dzidru ūdeni (bez kafijas).
- Vadu nepieciešamajā garumā izvilkīt no integrētā vada statīva un nofiksēt to šim nolūkam paredzētā izgriezumā korpusa apakšpusē. Iestumjot vadu atpakaļ statīvā, tas automātiski saīsina.

## Kafijas pagatavošana

1. Pieslēgt kafijas automātu strāvas tīklam.
2. Paredzēto daudzumu dzidra auksta ūdens ieliet no stikla trauka kafijas automātā (**1. att.**). Tasišu skaits norādīts uz stikla trauka un uz kafijas automāta (**2. att.**).
3. Atvērt filtra vāku (**att. 3**). Pavelkot uz priekšu īpašu sviru (A), vāka fiksācija atbrīvojas un vāku var tagad atvērt.
4. Nolocīt filtra tūtiņas (102) sānu un apakšējo malu un ielikt to filtrā (**4. att.**).
5. Filtrēšanas smalkumam atbilstoši samaltu kafiju iebērt filtrā. Ieteicam ņemt uz vienu tasišu vienu pilnu mērišanas kausiņu (6 g) kafijas.
6. Filtra vāku aizvērt – svira nofiksējas! Stikla kannu ar vāku novietot uz sildelementa plātnes tieši zem filtra. Novietot stikla trauku ar vāku uz termoplates zem filtra.
7. Ieslēgt kafijas automātu, pie tam iedegas slēdža signāllampīna (**5. att.**) un automātiski sākas kafijas pagatavošana.
8. Pretpilēšanas ierīce novērš kafijas pilēšanu pēc trauka noņemšanas (**6. att.**).
9. Tikai tad, ja kafijas automāts ir ieslēgts, kafija uz termoplates saglabājas karsta.

### Papildus norādījumi

- Kafiju vārīt tikai ar stikla traukam uzliktu vāku, pretējā gadījumā filtra ventilis tiek bloķēts;
- Starp atkārtotām kafijas vārīšanas reizēm automātu izslēgt un ļaut tam apm. 5 minūtes atdzist.
- Pievērsiet uzmanību tam, ka kafijas pagatavošanas laikā filtra vākam vienmēr jābūt nofiksētam.
- Neatveriet filtra vāku kafijas pagatavošanas laikā.

## Tīrīšana un kopšana

### Noņemamās daļas:

Filtru, stikla kannu un vāku (**6. att.**) un stikla trauku ar vāku var mazgāt trauku mazgājamā mašīnā vai ar karstu, mazgājamos līdzekļus saturošu ūdeni.

### Kafijas automāts:

Kafijas automātu tīrīt no ārpuses ar mīkstu, mitru lupatiņu, pielietojot nedaudz kādu mazgājamo līdzekli. Automātu un pievadkabeli nekad nemazgāt zem tekoša ūdens un neiegremdēt to ūdenī. Nepielietot asus vai kodīgus mazgājamos līdzekļus.

### Atkaļķošana:

Kaļķa nogulšņu veidošanās kafijas automātā ir neizbēgama. Regulāra atkaļķošana (pēc katrām 40 filtrēšanām) nodrošina automāta nevainojamu darbību. Atkaļķošanai lietot Swirl Bio-Entkalker (atkaļķotāju) vai Swirl Schnell-Entkalker (ātro atkaļķotāju).

### Svarīgi:

Pēc atkaļķošanas noteikti atkārtot 2-3 reizes vārīšanas procesu ar dzidru, aukstu ūdeni (bez kafijas).

Pārdošanā ir rezerves stikla trauki.

## Drošības noteikumi:

- Lietojot kafijas automātu, atsevišķas tā daļas sakarst (piem., termoplate), tādēļ izvairīties no saskares ar to.
- Raudzīties, lai kafijas automāts nebūtu pieejams bērniem.
- Rūpēties par to, lai pievadkabelis nenonāk saskarē ar karsto termoplati.
- Pirms katras tīrīšanas vai ilgstošas prombūtnes atslēgt kafijas automātu no strāvas.
- Nekad neiegremdēt kafijas automātu ūdenī.
- Stikla trauks ar vāku nav piemērots karsēšanai mikroviļņu krāsnī.
- Nekad neliet automātā karstu ūdeni, tikai aukstu.
- Vārīšanas procesa laikā nekad negrozīt filtru.
- **Pievadkabeļa nomainīšana jāveic tikai Melitta klientu apkalpošanas dienestam vai kāda cita līdzvērtīgi kvalificēta persona.**
- Kafijas pagatavošanas laikā nekad neatvērt filtra vāku.

PL

## Przed pierwszym włączeniem ekspresu

- należy dokładnie zapoznać się z instrukcją obsługi i wskazówkami bezpieczeństwa,
- sprawdzić, czy napięcie doprowadzanego prądu odpowiada danym na podstawie obudowy oraz
- przeczyścić ekspres, dwa razy „zaparzając” w nim czystą, zimną wodę (bez kawy);
- przewód elektryczny należy wyciągnąć z magazynu w podstawie obudowy na pożądaną długość i umocować wciskając go w wycięcie znajdujące się w dnie obudowy. Jeśli potrzeba przewód skrócić, należy zwinąć go odpowiednio do potrzeb z powrotem do magazynu.

## Zaparzanie kawy

1. Ekspres podłączyć do sieci.
2. Do otwartego pojemnika na wodę nalać dzbankiem potrzebną ilość świeżej, zimnej wody (**ryc. 1**). Ilość filiżanek można ustalić na skali pojemnika lub dzbanka (**ryc. 2**).
3. Otworzyć wieko zaparzacza (**ryc. 3**). W tym celu należy pociągnąć dźwignię (A) do przodu, co spowoduje zwolnienie zatrzasku wieka, które teraz da się otworzyć.
4. Zagiąć karbowane brzegi (boczny i dolny) papierowego filtra o rozmiarze 102, następnie filtr włożyć do zaparzacza (**ryc. 4**).
5. Do papierowego filtra wsypać drobno zmieloną kawę. Na 1 filiżankę zaleca się 1 równą miarkę, tzn. ok. 6 g kawy.
6. Zamknąć wieko zaparzacza – aż do zatrzasknięcia zamka. Szklany dzbanek na kawę, przykryty wiekiem, postawić na płytkę grzejną pod zaparzaczem.
7. Włączyć ekspres – w podświetlanym wyłączniku (**ryc. 5**) zapali się lampka, równocześnie rozpocznie się automatyczne zaparzanie kawy.
8. Zawór zaparzacza nie pozwoli na skapywanie ewentualnych resztek kawy, gdy dzbanek po zaparzeniu kawy zostanie zdjęty z płytki grzejnej. (**ryc. 6**).
9. Płytką grzejną utrzymuje właściwą temperaturę kawy tak długo, jak włączony jest ekspres.

### Zapamiętaj!

- Podczas parzenia kawy dzbanek musi być przykryty wiekiem – tylko wtedy otwarty jest zawór zaparzacza.
- Przed powtórным parzeniem kawy ekspres należy wyłączyć i odczekać 5 min., aż się ochłodzi.
- Podczas zaparzania wieko zaparzacza powinno być zatrzasknięte.
- Podczas zaparzania nie należy otwierać zaparzacza.

## Czyszczenie i konserwacja

### Części zdejmowane

Zaparzacz, szklany dzbanek oraz wieko można myć w gorącej wodzie dodając nieco płynu do zmywania naczyń lub w zmywarce mechanicznej.

### Obudowa ekspresu

Do czyszczenia zewnętrznej strony obudowy należy używać wilgotnej ściereczki z dodatkiem niewielkiej ilości środka czyszczącego. Ekspresu oraz przewodu elektrycznego nie wolno w żadnym wypadku płukać pod bieżącą wodą lub zanurzać w wodzie. Nie należy używać ostrych środków czyszczących lub środków do szorowania.

### Odwapnianie

Osadzania się kamienia (wapnia) w ekspresie nie da się uniknąć. Regularne odkamienianie (odwapnianie) ekspresu (po 40-krotnym zaparzeniu kawy) zapewnia jego bezawaryjne funkcjonowanie. Do odkamieniania ekspresu należy używać odwapniacza biologicznego SWIRL® lub odkamieniacza ekspresowego SWIRL®.

### Uwaga!

Po odkamienieniu ekspresu należy w nim dwa-trzy razy „zaparzyć” czystą, zimną wodę (bez kawy).

Szklany dzbanek można w przypadku uszkodzenia nabyć w handlu lub bezpośrednio centralnym serwisie firmy Melitta.

## Wskazówki bezpieczeństwa

- Podczas eksploatacji ekspresu nagrzewają się jego oddzielne segmenty, np. płytką grzejną – nie należy ich dotykać!
- Ekspres powinien podczas zaparzania kawy znajdować się poza zasięgiem dzieci.
- Przewód elektryczny nie powinien dotykać płytki grzejnej.
- Przed czyszczeniem lub podczas dłuższej nieobecności należy wyjąć wtyczkę przewodu z gniazdka sieci.
- Ekspresu nie wolno zanurzać w wodzie.
- Szklany dzbanek wraz z wiekiem nie nadaje się do używania w kuchenkach mikrofalowych.
- Do pojemnika nie wlewać gorącej wody, tylko świeżo pobraną, czystą wodę.
- Podczas zaparzania kawy nie wolno w żadnym wypadku podnosić wieka zaparzacza.
- Wymiany przewodu elektrycznego oraz jakichkolwiek napraw należy dokonywać w autoryzowanym serwisie firmy Melitta lub zlecać osobie mającej podobne kwalifikacje.

RUS

## Перед первым приготовлением кофе

- следует внимательно изучить эту инструкцию и указания по безопасности, а также
- проверить, соответствует ли напряжение тока в сети параметрам, указанным на дне корпуса с наружной стороны;
- рекомендуется прочистить кофеварку, т.е. дважды пропустить через нее чистую, холодную воду (без кофе);
- электропровод нужной длины вытянуть из камеры и укрепить, вдавив его в разрез на основании устройства. Если электропровод слишком длинен, его ненужную часть сунуть обратно в камеру.

## Приготовление кофе

1. Кофеварку включить в сеть.
2. В открытую водокамеру налить из стеклянного кувшина нужное количество свежей холодной воды (**рис. 1**). Количество чашек кофе можно определить по шкале уровня воды на водокамере и на кувшине (**рис. 2**).
3. Поднять крышку пластмассового фильтра (**рис. 3**). С этой целью потянуть рычаг (A) вперед, чтобы освободить защелкнутую крышку; она тут же откроется.
4. Загнуть рифленые швы (боковой и нижний) бумажного фильтра размером 102 и фильтр вставить в конус пластмассового фильтра (**рис. 4**).
5. В бумажный фильтр положить мелко смолотый кофе – примерно одну мерную ложечку (без верха), т.е. ок. 6 г на чашку.
6. Опустить крышку пластмассового фильтра и защелкнуть ее. Прикрытый крышкой стеклянный кувшин поставить на нагревательную плитку под фильтр.
7. Включить кофеварку – загорится индикаторная лампочка выключателя (**рис. 5**) и начнется автоматическое заваривание кофе.
8. Если после заваривания кувшин будет снят, то клапан пластмассового фильтра (**рис. 6**) закроется и задержит в фильтре возможные остатки жидкости.
9. Нагревательная плитка продолжает удерживать нужную температуру кофе до тех пор, пока кофеварка не будет выключена.

### Не забудьте

- прикрывать стеклянный кувшин крышкой – только тогда клапан фильтра остается открытым и пропускает кофе в кувшин;
- при повторном приготовлении кофе отключить кофеварку на 5 мин., пока она не остынет;
- о том, что во время заваривания кофе крышка фильтра должна быть защелкнутой;
- о том, что во время заваривания кофе защелкнутую крышку поднимать не следует.

## Очистка и уход

### Съемные детали

Пластмассовый фильтр, стеклянный кувшин и крышку можно мыть в горячей воде с моющим средством или в посудомоечной машине. Не применять едких моющих средств или средств с добавкой песка.

### Корпус кофеварки

Корпус кофеварки следует протирать влажной тряпкой с моющим средством. Кофеварку и электропровод не разрешается мыть в воде из-под крана или погружать в воду.

### Удаление накипи

В кофеварках неизбежно образуется накипь, которую следует регулярно удалять, как правило после 40-го приготовления кофе. Это обеспечивает безотказное функционирование кофеварки. Для отчистки от накипи рекомендуется био-растворитель SWIRL® или экспресс-растворитель SWIRL®.

### Внимание!

После применения растворителя в кофеварке необходимо два-три раза “заварить” чистую, холодную воду (без кофе).

### Запасной кувшин

Запасные стеклянные кувшины имеются в продаже; такой кувшин можно также приобрести непосредственно в центральном сервисном отделе фирмы Melitta.

## Правила безопасности

- Во время работы кофеварки ее отдельные части, напр. нагревательная плитка, нагреваются, и поэтому не следует до них дотрагиваться.
- От включенной кофеварки следует оберегать детей.
- Электропровод не должен соприкасаться с нагревательной плиткой.
- Перед читской или в случае более продолжительного отсутствия следует вынуть вилку провода из розетки.
- Кофеварку не разрешается погружать в воду.
- Стеклянный кувшин и крышка не предусмотрены для пользования в микроволновых печах.
- В водокамеру не разрешается наливать горячую, только свежую, холодную воду.
- Во время заваривания кофе ни в коем случае не следует поднимать крышку пластмассового фильтра.
- Замену электропровода и любой ремонт кофеварки следует поручать сервисным центрам фирмы Melitta или мастерам, имеющим соответствующие квалификации.

**GB**

## Melitta Guarantee

For this coffemaker we shall grant a guarantee according to the following conditions:

- The guarantee generally runs for a period of 24 months from the date of purchase. The guarantee comes into force only, if date of purchase is confirmed by the dealer's stamp and signature on the guarantee card or by submission of the corresponding proof of purchase/receipt.
- Within the guarantee period we will eliminate any defects which are existing already from the time of buying in the appliance resulting from faults which be proved against us in material and/or workmanship either by repairing or exchanging defective parts or exchanging the whole appliance. The complaint has to be advised to us within 4 weeks after detection. The guarantee period for the appliance will not be extended by the submission of the claim under guarantee. Exchanged parts will become property of the manufacturer. The customer will not be billed for freight, packaging or other incidental costs resulting from a claim under guarantee.
- Damages which are not under responsibility of the manufacturer are not covered by the guarantee. This is valid especially for claims arising from improper use (e.g. operation with wrong type or current or voltage) or maintenance as well as from normal wear and tear. Moreover the guarantee does not cover claims resulting from calcification (for descaling hints look into the users manual), glass breakages or faults which have only a negligible effect on the value or operation of the appliance.
- The guarantee becomes void if repairs are carried out by third parties which are not authorized by the manufacturer to do so and/or if spare parts are used other than the original ones.
- This guarantee is valid only in the country where the appliance was bought. In case of claim under guarantee, please return the complete appliance
  - preferably in the original box.
  - with the filled-in guarantee card (see box) and the proof of purchase/receipt as well as
  - a description of the fault
 to the Melitta Customer Service Centre, to an authorized Service Centre or your approved dealer.
- The entitlement out of this guarantee comes under the statute of limitation 30 months after date of purchase at the latest.
- All other claims particularly claims for damages and compensations for consequential damages resulting from this guarantee are excluded unless the liability of the manufacturer is laid down by binding law.

The claims under this guarantee of the ultimate buyer ensuing from the sales contract/legal relationship with the seller will not be affected by this guarantee.

Melitta Haushaltsprodukte GmbH & Co. KG  
Ringstraße 99, D-32427 Minden / Germany

**LV**

## "Melittas garantija"

Uz šo automātu mēs nodrošinām patērētājiem garantiju ievērojot sekojošus noteikumus:

- Garantijas laiks sastāda 24 mēnešus sākot no pirkšanas datuma. Garantija stājas spēkā tikai tadā gadījumā, ja pirkšanas datums tiek apstiprināts ar pārdevēja zīmogu un parakstu tam speciāli paredzētajā garantijas kartē (skatīties iepakojuma vāku) vai arī uzrādāt pirkuma rēķinu.
- Paredzētajā garantijas laikā mēs novēšam bez maksas visus mums pierādītos automāta trūkumus, kuri ir saistīti ar materiāla- vai ražošanas procesa kļūdām. Garantijas pakalpojumi tiek veikti vai nu salabojojot vai nomainot defektās daļas vai arī pašu automātu. Izmantojot garantijas pakalpojumu, automātam paredzētais garantijas laiks netiek pagarināts. Automātā nomainītās detaļas priekšmetam ražotāja īpašumā. Garantijas pakalpojumi aptver arī kravas-, iepakojšanas- un citu blakusizdevumu pārņemšanu.
- Uz automāta trūkumiem, kuri nav radušies ražotāja vainas dēļ, netiek dots garantijas laiks. It sevišķi tas attiecas uz tādiem trūkumiem, kuri radušies neatbilstošā automāta darbināšanas vai lietošanas rezultātā (kā piemēram, darbinot to ar neatbilstošu strāvas veidu vai -spriegumu) vai arī, ja tie pamatojas uz ar intensīvu lietošanu saistītu automāta nolietošanos. Tāpat garantijas laiks netiek dots uz tiem bojājumiem, kuri radušies automāta daļu apkalpošanās rezultātā (tāpēc regulāra automāta atkalpošana - skatīties lietošanas pamācības norādījumos - nepieciešama nevainojamai automāta darbībai). Tāpat garantijas laiks neattiecas uz stikla trauka plīsumiem vai uz tādiem nebūtiskiem trūkumiem, kuri tikai pavisam neievērojami ietekmē automāta vērtību vai tā darbību.
- Garantijas laiks tiek dzēsts tādos gadījumos, ja ievērojot kāda no ražotāja puses neautorizēta trešā persona vai arī izmantojot neoriģinālas rezerves daļas.
- Garantija derīga tikai tajā valstī, kurā automāts tika nopirkts. Garantijas izmantošanas gadījumā lūdzam iesūtīt automātu sekojošā veidā
  - pēc iespējas oriģinālīepakojumā,
  - ar aizpildītu garantijas karti (skatīties iepakojumu) un ar pirkuma rēķinu, kā arī
  - ar konstatētā trūkuma aprakstu
 Melittas Centrālajam piercēju apkalpošanas dienestam vai kādam no autorizētajiem, specializētajiem tirgotājiem.
- Jebkuras tālāka veida pretenzijas - it sevišķi prasības par zaudējumu atlīdzību ietverot seku bojājumiem - tiek noraidītas, izņemot tos gadījumus, kuros ar likumu noteikta ražotāja pilnīga atbildība.

Patērētājam piešķirtās garantijas tiesības, izrietošas no pirkšanas līguma ar pārdevēju, ar šo garantiju netiek aizskartas.

Melitta Haushaltsprodukte GmbH & Co. KG  
Ringstraße 99, D-32427 Minden / Germany

**PL**

## Gwarancja firmy Melitta

Na dane urządzenie udzielamy gwarancji na następujących zasadach:

- Termin gwarancyjny wynosi w 24 miesiące licząc od dnia zakupu. Gwarancja nabiera mocy prawnej, jeśli data zakupu urządzenia została potwierdzona podpisem i pieczęcią sprzedawcy lub rachunkiem wystawionym przez punkt sprzedaży.
- W terminie gwarancyjnym usuwamy bezpłatnie wszelkie w sposób oczywisty obciążające nas usterki urządzenia, wynikające z jego wad fizycznych lub produkcyjnych. Reklamę objęta jest naprawa lub wymiana wadliwych części czy też samego urządzenia. Wykonanie uprawnień gwarancyjnych nie przedłuża terminu gwarancji. Wymienione części przechodzą na własność wytwórcy. Wykonanie gwarancji obejmuje przejęcie kosztów przesyłki, opakowania oraz innych kosztów, związanych z wykonaniem gwarancji.
- Gwarancja nie są objęte usterki, powstałe nie z winy wytwórcy. Dotyczy to przede wszystkim wad powstałych w wyniku niewłaściwej obsługi urządzenia (np. podłączenia do innego rodzaju prądu lub do prądu o innym napięciu), braku konserwacji lub też dopuszczalnego zużycia w wyniku normalnej eksploatacji. Gwarancja nie są objęte usterki wynikające z osadzania się wapnia (regularne odkamienianie ekspresu zapewnia jego bezawaryjne funkcjonowanie - por. wskazówki dot. odpowiadania w „Instrukcji obsługi”). Gwarancja nie jest objęte uszkodzenie szklanych elementów czy też wady, jedynie nieznacznie zmniejszające wartość urządzenia lub możliwości jego eksploatacji.
- Gwarancja wygasa z chwilą oddania urządzenia do naprawy osobom trzecim, nie posiadającym autoryzacji wytwórcy lub z powodu użycia części zamiennych pochodzących od innego wytwórcy.
- Gwarancja zachowuje ważność jedynie w kraju, w którym dokonano zakupu urządzenia. W przypadku wystąpienia wad w terminie gwarancyjnym urządzenie należy przesać
  - możliwie w oryginalnym opakowaniu
  - załączając wypełnioną kartę gwarancyjną wraz z dowodem kupna oraz
  - opisem wad
 do centralnego serwisu firmy Melitta lub innego autoryzowanego sklepu specjalistycznego.
- Wyklucza się wszelkie dalej idące roszczenia, w szczególności naprawy szkód bezpośrednich jak i skutkowych, o ile odnośne ustawy nie nakładają na wytwórcę obowiązku przejęcia odpowiedzialności.
- Niniejsza gwarancja nie narusza praw kupującego - wynikających z umowy sprzedaży jako aktu prawnego - do roszczeń wobec sprzedawcy.

Melitta Haushaltsprodukte GmbH & Co. KG  
Ringstraße 99, D-32427 Minden / Germany

**RUS**

## Гарантия фирмы Мелитта

На данное устройство предоставляется гарантия на следующих условиях:

- Гарантийный срок пользования составляет 24 месяца со дня покупки. Гарантия вступает в силу при условии, что дата покупки подтверждена печатью и подписью поставщика на гарантийном талоне, или когда предъявляется товарный чек магазина.
- В течение гарантийного срока безвозмездно устраняются недостатки, возникшие из-за некачественного материала или изготовления ненадлежащего качества, т.е. из-за явного упущения изготовителя. Гарантийные обязательства включают замену неисправных частей или самого прибора. Гарантийное устранение недостатков не влечет за собой продление гарантийного срока. Замененные детали переходят в собственность изготовителя. Покупатель не несет расходов по пересылке и упаковке или любых других расходов, связанных с выполнением этих обязательств.
- Гарантия не распространяется на недостатки, возникшие не по вине изготовителя. Это касается прежде всего изъёнов, возникших в результате нарушения правил пользования (напр. подключения прибора к току недопустимого рода или напряжения), несоблюдения правил ухода или в результате допустимого износа при нормальной работе прибора. В дальнейшем гарантия не распространяется на недостатки, возникшие в результате недостаточного устранения наклики (указания относительно устранения наклики даются в "Правилах пользования"), на поломку стеклянных элементов, а также какие-либо недостатки, лишь незначительно снижающие стоимость прибора или только в минимальной степени препятствующие его нормальной работе.
- Гарантия утрачивает силу, если прибор сдается в ремонт третьим лицам, не имеющим лицензии изготовителя, или в случае применения запчастей чужого производства.
- Гарантия действительна лишь в стране, в которой была совершена покупка прибора. Если в течение гарантийного срока будут обнаружены недостатки, прибор следует переслать
  - по возможности в оригинальной упаковке
  - приложив заполненный гарантийный талон (имеется на упаковке) и товарный чек магазина, а также
  - описание неисправности
 в сервисный центр фирмы Мелитта или к лицензированному поставщику.
- Исключаются всякие дальнейшие претензии, в частности возмещение непосредственных и косвенных ущербов в результате каких-либо повреждений, за исключением случаев, в которых изготовитель законодательно обязан нести ответственность.

Из договора купли - продается, как юридической сделки, вытекают права покупателя предъявлять требования по отношению к поставщику, и настоящая гарантия этих прав не ущемляет.

Melitta Haushaltsprodukte GmbH & Co. KG  
Ringstraße 99, D-32427 Minden / Germany