



CAFFEO®
Gourmet



SVENSKA

DANSK

NORSK

SUOMI

ENGLISH

Version 1.0
08/2011

Melitta Haushaltsprodukte
GmbH & Co. KG

D-32372 Minden

Bruksanvisning
Brugsanvisning
Bruksanvisning
Käyttöohje
Operating Instructions

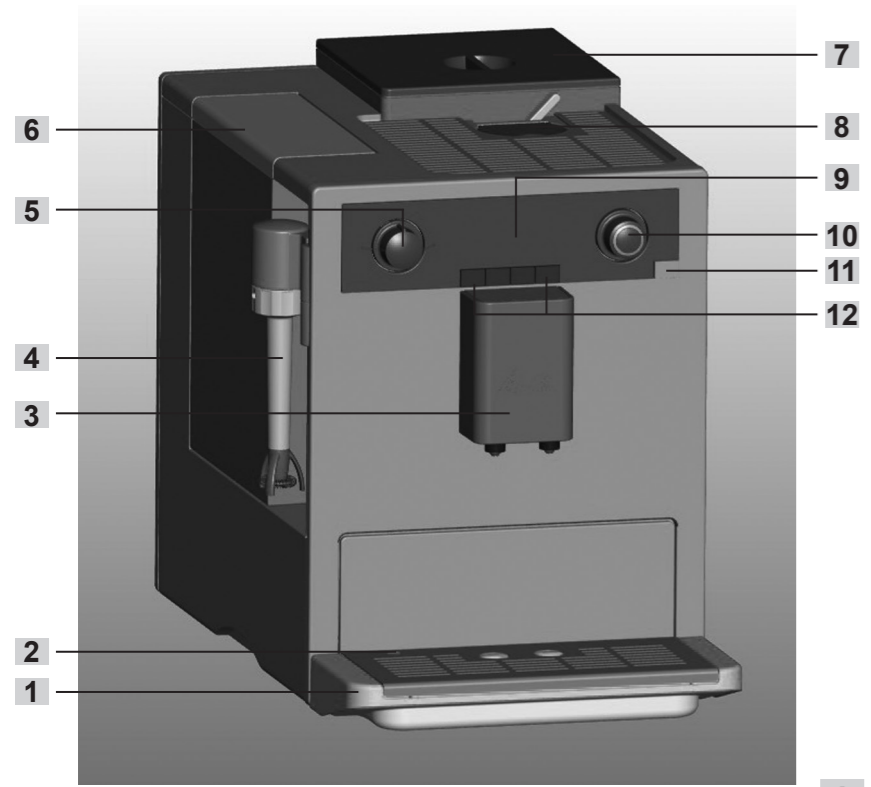

A

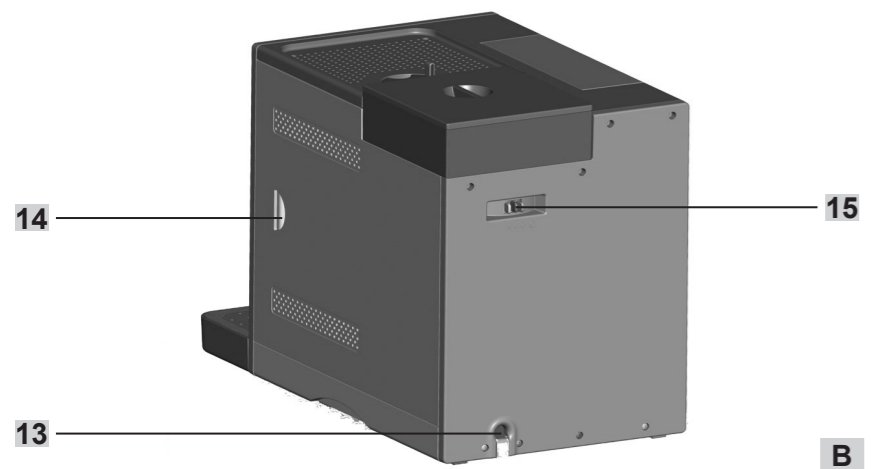

B

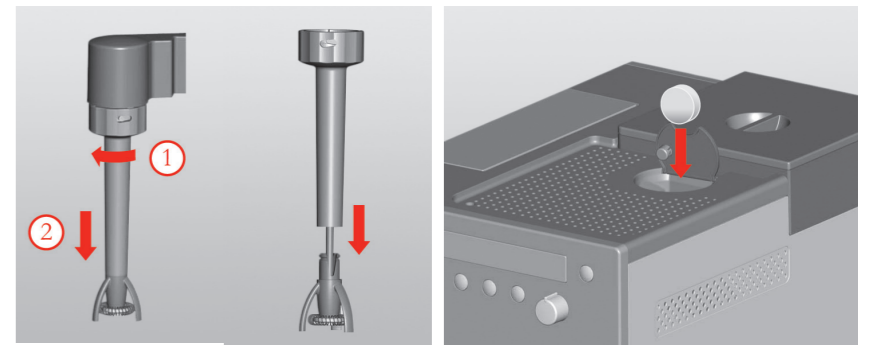

C

D

E

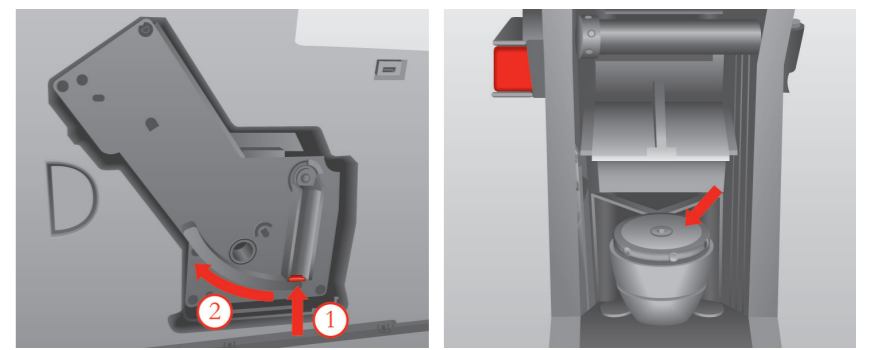

F

G

Bästa kund!

Gratulerar till ditt köp av din Melitta® CAFFEO® Gourmet.

Välkommen som ytterligare en i raden av kaffeälskare som gärna njuter av olika kaffespecialiteter.

Melitta® CAFFEO® Gourmet är en kvalitetsprodukt som kommer att ge dig många minnesvärda kaffestunder. Med mjölkskummaren Perfect Cappuccino får du ett perfekt mjölkskum för en rad olika kaffespecialiteter. Bönbehållaren Bean Select med två kammare gör det möjligt att välja mellan två olika sorters bönor.

För att du och dina gäster ska få en långvarig glädje av din Melitta® CAFFEO® Gourmet ska du läsa igenom bruksanvisningen uppmärksamt och förvara den med omsorg.

Om du behöver mer information eller har några frågor om produkten kan du vända dig direkt till oss eller besöka vår hemsida: www.melitta.se.

Vi önskar dig mycket glädje av din nya helautomatiska kaffemaskin.

Ditt Melitta® CAFFEO®-team

Innehållsförteckning

1	Information om bruksanvisningen	4
1.1	Symboler i bruksanvisningen	4
1.2	Avsedd användning	5
1.3	Ej avsedd användning	5
2	Allmänna säkerhetsanvisningar	6
3	Beskrivning av apparaten	7
3.1	Bildtext till bild A	7
3.2	Bildtext till bild B	7
3.3	Tillbehör	7
3.4	Översikt, funktionsknappar	8
3.5	Displaymedelande (Exempel Espresso)	8
4	Komma igång	9
4.1	Placering	9
4.2	Anslutning	10
4.3	Första inkoppling	10
4.4	Påfyllning av bönbehållaren	11
4.5	Påfyllning av vattenbehållaren	12
5	Inkoppling och avstängning	13
5.1	Inkoppling av apparaten	13
5.2	Avstängning av apparaten	13
6	Tillagning av drycker	14
6.1	AromaAdjust-funktion	14
6.2	Tillagning av espresso eller café crème	14
6.3	Tillagning av café crème eller espresso med färdigmalet bryggkaffe	15
7	Tillagning av mjölkskum	16
8	Tillredning av hett vatten	17

9	Översikt och användning av menyerna.....	18
9.1	Öppna huvudmenyn	18
9.2	Undermenyer, översikt	18
9.3	Undermeny "Espresso" eller "Café Crème"	19
9.4	Undermeny "Skötsel"	19
9.5	Undermeny "Energisparläge"	20
9.6	Undermeny "Klockan"	20
9.7	Undermeny "Auto OFF"	21
9.8	Undermeny "Vattenhårdhet"	22
9.9	Undermeny "Språk"	22
9.10	Undermeny "Bryggningar"	23
9.11	Undermeny "System"	23
10	Skötsel och underhåll.....	25
10.1	Allmän rengöring	25
10.2	Rengöring av Perfect Cappuccino.....	25
10.3	Rengör bryggenheten.....	26
10.4	Spolning av kaffeenheten (Spolning)	27
10.5	Integrerat rengöringsprogram.....	27
10.6	Integrerat avkalkningsprogram.....	29
10.7	Inställning av malningsgrad.....	32
11	Vattenfilter: insättning, byte, borttagning.....	33
11.1	Sätta in vattenfilter.....	33
11.2	Byta vattenfilter.....	34
11.3	Avlägsna vattenfilter	35
12	Transport och avfallshantering.....	36
12.1	Transport.....	36
12.2	Avfallshantering.....	36
13	Åtgärder vid fel.....	37

1 Information om bruksanvisningen

Vik ut bruksanvisningens fram- och baksida för att få bättre överblick.

1.1 Symboler i bruksanvisningen

Symbolerna i bruksanvisningen informerar om risker vid hantering av Melitta® CAFFEO® Gourmet eller ger praktiska anvisningar.

Varning!

Avsnitt med den här symbolen innehåller säkerhetsinformation och upplyser om möjliga risker för olyckor och skador.

Var försiktig!

Avsnitt med den här symbolen innehåller information om felaktig hantering som ska undvikas och upplyser om möjliga risker för materiella skador.

OBS!

Avsnitt med den här symbolen innehåller ytterligare värdefull information för användning av Melitta® CAFFEO® Gourmet.

1.2 Avsedd användning

Melitta® CAFFEO® Gourmet är uteslutande avsedd för tillagning av kaffe och kaffespecialiteter, värmning av vatten samt för värmning av mjölk utanför apparaten.

I den avsedda användningen ingår att du:

- noggrant läser igenom, förstår och följer bruksanvisningen
- särskilt följer säkerhetsanvisningarna
- använder Melitta® CAFFEO® Gourmet enligt de driftvillkor som anges i bruksanvisningen

1.3 Ej avsedd användning

Med ej avsedd användning avses all annan användning av Melitta® CAFFEO® Gourmet än vad som beskrivs i denna bruksanvisningen.

Varning!

Vid ej avsedd användning kan du skada eller bränna dig på hett vatten eller het ånga.

OBS!

Tillverkaren ansvarar inte för skador som uppstår vid ej avsedd användning.

2 Allmänna säkerhetsanvisningar

Läs noggrant igenom följande anvisningar. Om du inte följer dessa anvisningar kan din egen och apparatens säkerhet påverkas.

Varning!

- Förvara bl.a. följande föremål oåtkomligt för barn: förpackningsmaterial, smådelar.
- Alla som använder apparaten måste först informera sig om hur den ska hanteras samt om möjliga risker.
- Låt aldrig barn använda apparaten eller leka i närheten av apparaten utan uppsikt.
- Apparaten är inte avsedd att användas av personer (däribland barn) med nedsatt fysisk, sensorisk eller psykisk förmåga eller personer som inte har erfarenhet och/eller kunskaper om hur apparaten ska hanteras, såvida inte en annan person ansvarar för säkerheten samt håller uppsikt och ger anvisningar om hur apparaten ska användas.
- Apparaten får användas endast om den är tekniskt felfri.
- Försök aldrig att reparera apparaten själv. Vänd dig uteslutande till Melittas® kundtjänst om apparaten behöver repareras.
- Utför inga ändringar på apparaten, dess komponenter eller medföljande tillbehör
- Apparaten får inte sänkas ned i vatten.
- Vidrör aldrig apparaten med våta eller fuktiga händer eller fötter.
- Vidrör aldrig apparatens heta ytor.
- Vidrör aldrig apparatens invändiga delar under pågående drift.
- Öppna aldrig den högra täckplåten under pågående drift såvida du inte i bruksanvisningen uttryckligen uppmanas att göra detta.
- Apparaten är avsedd att användas för hushållsändamål och liknande, exempelvis i kök för medarbetare i butiker, kontor och andra arbetsplatser; i storhushåll; av kunder på hotell, motell, vandrarhem och liknande logityper; på bed-and-breakfast-pensionat;
- Följ även säkerhetsanvisningarna i bruksanvisningens övriga kapitel.

3 Beskrivning av apparaten

3.1 Bildtext till bild A

Bildnummer	Förklaring
1	Droppskål med bricka för koppar och behållare för kaffesump (inuti)
2	Nivåindikator för vattennivån i droppskålen
3	Utlopp som kan ställas in i höjddled
4	”Perfect Cappuccino”-ångmunstycke
5	Ventilvred för ånga och hett vatten
6	Vattenbehållare
7	”Bean Select”, bönbehållare med 2 kammare
8	Fack för färdigmalet bryggkaffe, med lock
9	Textdisplay
10	Vred (Rotary Switch)
11	PÅ-/AV-knapp 
12	Funktionsknappar (se sid 8)

3.2 Bildtext till bild B

Bildnummer	Förklaring
13	Nätsladd
14	Bryggenhet och märkskylt (under täckplåten)
15	Inställning av malningsgrad

3.3 Tillbehör

- 1 Kaffemått med inskrivningshjälpmedel för vattenfiltret
- 1 Vattenfilter
- 1 Rengöringstablett
- 1 Avkalkningsmedel

3.4 Översikt, funktionsknappar

Knapp	Betydelse	Funktion
	Espresso	Tryck på knappen för att få en kopp espresso.
	Café Crème	Tryck på knappen för att få en kopp café crème.
	Ånga	Tryck på knappen för att aktivera ånga
	Kaffestyrka	Tryck på knappen för att ställa in kaffestyrka. Fem steg kan ställas in. Stegen visas på textdisplayen.

3.5 Displaymedelande (Exempel Espresso)

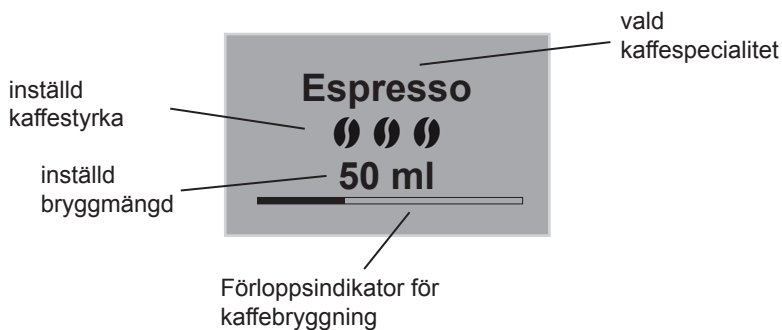

4 Komma igång

Följande steg måste utföras innan du använder kaffemaskinen för första gången. De enskilda stegen beskrivs närmare på följande sidor.

- Placering
- Anslutning
- Första inkoppling
 - Välj språk
 - Ställ klockan
 - Påfyllning av bönbehållaren
 - Påfyllning av vattenbehållaren

När du har utfört dessa steg är apparaten klar att användas. Du kan börja tillreda kaffe.

Efter första gången du använder apparaten rekommenderar vi dig att du håller ut de första två kopporna kaffe som tillagas.

4.1 Placering

- Placera apparaten på ett stabilt, jämnt och torrt underlag. Maskinen ska stå på ett tillräckligt avstånd på ungefär 10 cm från vägg och andra föremål.

Var försiktig!

- Apparaten får aldrig placeras på heta ytor eller i fuktiga utrymmen.
 - Transportera eller förvara inte apparaten vid låga temperaturer. Om det finns vatten kvar i apparaten kan det frysa eller kondensera, vilket kan skada apparaten. Om det finns vatten kvar i apparaten kan det frysa eller kondensera, vilket kan skada apparaten. Följ anvisningarna på sidan 36.
-
- Behållaren för kaffesump sitter redan i droppskålen. Se till att skjuta in droppskålen i apparaten tills det tar stopp.



OBS!

- Spara förpackningsmaterialet, även hård skumplast, så att det kan användas vid transporter eller vid en eventuell retur. På så sätt kan du undvika transportskador.
- Det är normalt att det finns spår av kaffe och vatten i kaffebryggaren innan du använt den. Det beror på att apparaten funktionstestats på fabriken.

4.2 Anslutning

- Anslut nätkabeln till ett lämpligt uttag.



Varning!

Risk för brand och elektrisk stöt p.g.a. felaktig nätspänning, felaktiga eller skadade anslutningar och felaktig eller skadad nätkabel

- Kontrollera att den spänning som anges på apparatens märkskylt stämmer med nätspänningen på platsen. Märkskylten sitter på apparatens högra sida under täckplåten (bild. **B**, nr **14**).
- Kontrollera att uttaget motsvarar gällande normer för elektrisk säkerhet. Rådfråga en elektriker om du känner dig osäker.
- Använd aldrig skadade nätkablar (skadad isolering, frilagda ledare).
- Skadade nätkablar får endast bytas ut av tillverkaren så länge garantin gäller och därefter endast av en behörig elektriker.

4.3 Första inkoppling

- Tryck på PÅ/AV-knappen  (bild. **A**, nr **11**), för att starta apparaten.
 - Vredet lyser. På textdisplayen visas en uppmaning att välja språk.
- Vrid om vredet för att välja önskat språk och tryck på vredet för att spara det valda språket.
 - På textdisplayen visas en uppmaning att ställa klockan.
- Vrid om vredet för att välja önskad timme och tryck på vredet för att spara den valda timmen.
- Vrid om vredet för att välja önskad minut och tryck på vredet för att spara den valda minuten.
 - På textdisplayen visas en uppmaning att fylla på bönbehållaren.

- Fyll på bönbehållaren, (se sid 11) och tryck på vredet för att bekräfta påfyllningen.
→ På textdisplayen visas en uppmaning att fylla på vattenbehållaren.



OBS!

Observera att vattenfiltret inte får sättas i förrän **efter** att den första ibruktagningen utförts i sin helhet!

- Fyll på vattenbehållaren och sätt tillbaka den (se sid 12).
→ Vredet blinkar och på textdisplayen visas *Systemstart*.
- Ställ ett kärl under Perfect Cappuccino och skjut ned ångröret tills det når nedanför kärlets kant.
- Vrid ventilvredet (bild. **A**, nr **5**) medurs till den högra markeringen för att öppna ventilen och tryck på vredet för att starta påfyllning av systemet.
→ Apparaten avluftas och fylls med vatten.
→ Apparaten utför en automatisk spolning och hett vatten rinner ut ur Perfect Cappuccino och ner i kärlet. Apparaten är klar för användning.

4.4 Påfyllning av bönbehållaren

Tack vare bönbehållaren "Bean Select" med två kammare kan du ha två olika kaffesorter laddade samtidigt. Fyll t.ex. den ena kammaren med espressoböner och den andra kammaren med café crème-böner. Med hjälp av vippomkopplaren kan du sedan enkelt växla mellan de båda sorterna.

- Fyll på bönbehållaren (bild. **A**, nr **7**) med färska kaffeböner. De båda kamrarna kan fyllas med max 135 gram kaffeböner vardera.



Var försiktig!

- Bönbehållaren får bara fyllas med kaffeböner.
 - Fyll aldrig på färdigmalet kaffe, frystorkat kaffe eller karamelliserade kaffeböner i bönbehållaren.
-
- Välj önskad bönsort genom att ställa om vippomkopplaren till den avsedda kammaren.

Varning!

Risk för koffeinkänsliga personer

Eftersom det alltid finns en liten mängd bönor kvar ovanför kvarnen, blir den första koppen kaffe en blandning av de båda sorterna efter byte av kaffesort. De första två kopporna kan därför innehålla koffeinhaltigt kaffe vid omkoppling till koffeinfria bönor. Det är alltså först den tredje tillagade koppen kaffe som blir helt koffeinfri efter omkoppling.



OBS!

Om vippomkopplaren pekar rakt upp under bryggproceduren, kommer inga bönor fram till kvarnen.

4.5 Påfyllning av vattenbehållaren

- Öppna vattenbehållarens lock (bild. **A**, nr **6**) och dra upp vattenbehållaren ur apparaten.
- Fyll vattenbehållaren med kallt kranvatten till markeringen för maxnivå och sätt in behållaren i maskinen igen.

5 Inkoppling och avstängning

För första inkoppling när apparaten används första gången: se sid 10.

5.1 Inkoppling av apparaten

- Ställ ett kärl under utloppet och tryck på PÅ-/AV-knappen .
→ På textdisplayen visas ett hälsningsmeddelande. Apparaten värms upp och utför en automatisk spolning, varvid hett vatten strömmar ut ur utloppet. Apparaten är klar för användning.

5.2 Avstängning av apparaten

- Ställ ett kärl under utloppet och tryck på PÅ-/AV-knappen .
→ Apparaten utför en automatisk spolning och hett vatten strömmar ut ur utloppet. Därefter stängs apparaten av.
- I menyn kan du göra olika inställningar för energisparläge och för automatisk avstängning (se sid 18).

6 Tillagning av drycker

6.1 AromaAdjust-funktion





Med den här funktionen kan du ställa in din individuella kaffestyrka före och under malningen.

Förutsättning: Apparaten är klar för användning.

- Tryck på knappen för kaffestyrka , för att välja mellan följande inställningar:
 - *Extra mild*: Särskilt mild kaffestyrka tack vare avaktiverad förbrygning
 - *Mild*
 - *Normal*
 - *Stark*
 - *Extra stark*: Särskilt kraftig kaffesmak tack vare maximal malningstid

6.2 Tillagning av espresso eller café crème

Förutsättning: Apparaten är klar för användning.

- Ställ ett lämpligt kärl under utloppet.
- Tryck på knappen för espresso  eller café crème  **en gång**, om du bara vill tillaga en kopp kaffe.
- Tryck på knappen för espresso  eller café crème  **två gånger** kort efter varandra om du vill tillaga två koppar kaffe.
 - Om du har tryckt två gånger visas 2x i textdisplayen.
 - Malning och upphällning av kaffe för två koppar startar. Upphällningen avslutas automatiskt när den inställda kaffemängden uppnåtts.
- Vrid på vredet för att anpassa kaffemängden under pågående upphällning av kaffe.
 - Kaffemängden anges i milliliter.

- För att avbryta kaffeupphällningen i förtid trycker du på knappen för espresso ☕ eller för café crème ☕ eller på vredet.

6.3 Tillagning av café crème eller espresso med färdigmalet bryggkaffe

Förutsättning: Apparaten är klar för användning.

- Öppna locket på facket för färdigmalet bryggkaffe (bild. **A**, nr **8**).
- Fyll på **högst ett kaffemått** (medföljer apparaten) färdigt färdigmalet bryggkaffe i facket för färdigmalet kaffe.



OBS!

Vid tillagning med färdigmalet bryggkaffe går det inte att samtidigt tillaga 2 koppar med hjälp av knappen.



Var försiktig!

- Facket för färdigmalet kaffe får bara fyllas med färdigmalet bryggkaffe. Instant-produkter kan orsaka att bryggenheten klibbar igen.
 - Fyll aldrig på mer än ett kaffemått (medföljer apparaten) färdigmalet, eftersom bryggenheten annars blir överfull.
- Stäng locket på facket för färdigmalet kaffe.
 - Ställ ett lämpligt kärl under utloppet.
 - Tryck på knappen för den dryck som du vill tillaga, t.ex. knappen för café crème ☕ (se även sid 14).



OBS!

Om du inte tillagar en kopp kaffe inom 90 sekunder efter att facket för färdigmalet kaffe öppnats, kopplar apparaten åter om till användning av kaffeböner och förflyttar det färdigmalda kaffet till behållaren för kaffesump. Detta görs för att förhindra att bryggkammaren blir överfull vid ett senare tillfälle.

7 Tillagning av mjölkskum

Förutsättning: Apparaten är klar för användning.

- Ställ ett kärl med mjölk under Perfect Cappuccino. Sänk ned vispen på Perfect Cappuccino i mjölken.
- Fyll inte kärlet till mer än en tredjedel eftersom mjölkens volym ökar kraftigt vid skumning.
- Tryck på knappen för ånga .
 - Apparaten värms upp. När ångtemperaturen uppnåtts visas meddelandet *Öppna ventil* i textdisplayen.

Varning!

Risk för brännskada och skällning på grund av hett ångrör, het ångslang och het visp

Vidrör aldrig ångröret, ångslangen eller vispen på Perfect Cappuccino när den används.

- Vrid ventilvredet (bild. **A**, nr. **5**) medurs till den högra markeringen för att öppna ventilen.
 - Vispen skummar mjölken och värmer samtidigt upp den. Du får ett bättre skum om du förflyttar vispen uppåt och nedåt under skumningen.
- Vrid ventilvredet moturs till utgångsläge för att stänga ventilen och avsluta skumningen. Mjölkvolymen bör ha fördubblats och kärlet ska vara kännbart varmt.
- Tryck på valfri knapp för att växla från ångläge till normalt driftläge.
- Vänta tills ångröret har svalnat och vrid det sedan moturs tillsammans med vispen tills det lossnar från Perfect Cappuccino (bild. **C**).
- Ta bort vispen på Perfect Cappuccino från ångröret genom att dra vispen nedåt (bild. **D**).
- Spola av ångröret och vispen under rinnande vatten eller diska dem i diskmaskinen.
- Skruva fast det rengjorda ångröret med visp medurs på Perfect Cappuccino tills det hakar fast.

**OBS!**

Vi rekommenderar användning av kall mjölk med hög proteinhalt. För att få ett bra mjölkskum är det inte mjölkens fetthalt utan det är mjölkens proteinhalt som är avgörande.

8 Tillredning av hett vatten

Förutsättning: Apparaten är klar för användning.

- Lägg en trasa under Perfect Cappuccino för att fånga upp restvatten som kan droppa ut.
- Ta bort vispen på Perfect Cappuccino från ångröret genom att dra vispen nedåt (bild. **D**).
- Ställ ett kärl under ångröret och skjut ned ångröret tills det når nedanför kärlets kant.
- Vrid ventilvredet (bild. **A**, nr. **5**) medurs till den högra markeringen för att öppna ventilen.
→ Textdisplayen visar *Hett vatten*. Upphållningen av hett vatten startar.
- Vrid ventilvredet moturs till utgångsläge för att stänga ventilen.
- Vänta tills ångröret har svalnat och skjut vispen underifrån på ångröret igen tills den hakar fast.

9 Översikt och användning av menyerna

9.1 Öppna huvudmenyn

Förutsättning: Apparaten är klar för användning.

- Tryck på vredet under mer än två sekunder.
→ Huvudmenyn visas på textdisplayen.
- Tryck på vredet för att öppna den valda undermenyn, eller gå ur den aktuella meny med hjälp av *Exit*. Valet presenteras med ljus bakgrund.

9.2 Undermenyer, översikt

Undermeny	Betydelse
"Exit"	Gå ur huvudmenyn
"Espresso"	Inmatning av personliga inställningar för kaffe, sid 19
"Café Crème"	Inmatning av personliga inställningar för kaffe, sid 19
"Skötsel"	Snabbspolning, rengöring, avkalkning, isättning av filter, sid 19
"Energisparläge"	Ändra inställningar för energisparläge, sid 20
"Klockan"	Ställa om klockan, sid 20
"Auto OFF"	Ändra inställningar för automatisk avstängning, sid 21
"Vattenhårdhet"	Ställa in vattenhårdhet, sid 22
"Språk"	Ändra språk, sid 22
"Bryggningar"	Visa det totala antalet kaffe-bryggningar, sid 23
"System"	Återställa till fabriksinställningar, avlägsna ånga ur apparaten, sid 23



OBS!

Genom att trycka på valfri funktionsknapp kan du direkt gå ur en undermeny och återgå till standbyläge.

9.3 Undermeny "Espresso" eller "Café Crème"

I den här undermenyn kan du ange och spara personliga kaffeinställningar för bryggmängd och bryggtemperatur

- Öppna undermenyn *Espresso* eller *Café Crème*
- Vrid om vredet tills den egenskap som du vill bearbeta markeras, t.ex. *Kaffestyrka*, och tryck på vredet för att bekräfta valet.
- Vrid om vredet tills den önskade inställningen markeras, t.ex., *Extra stark* och tryck på vredet för att bekräfta valet.



OBS!

Fabriksinställningen används för egenskaper där inga nya inställningar angetts.

9.4 Undermenyn "Skötsel"

Från den här undermenyn kan du starta olika integrerade underhålls- och rengöringsprogram.

Menypunkt	Betydelse
"Exit"	Gå ur undermenyn
"Spolning"	Renspolning av kaffeenheten, sid 27
"Rengöring"	Kör det integrerade rengöringsprogrammet, sid 27
"Avkalkning"	Kör det integrerade avkalkningsprogrammet, sid 29
"Filter"	Vattenfilter; isättning, byte, avlägsnande, sid 33

9.5 Undermenyn "Energisparläge"

På den här undermenyn kan du ställa in hur lång tid det ska ta innan apparaten går till energisparläge.

Energisparläge
Exit
5 min ✓
15 min

- Öppna undermenyn *Energisparläge*.
- Vrid om vredet tills du ser att önskad tidsperiod markeras. Efter denna tidsperiod går apparaten över till energisparläge. Tryck på vredet för att bekräfta valet.
- **Eller** välj läge *Inaktiv*, om du vill att apparaten aldrig ska gå över i energisparläge.



OBS!

I energisparläge förbrukar apparaten ytterst lite energi. Vi rekommenderar ändå att du stänger av apparaten med PÅ/AV-knappen  om den inte ska användas på ett tag (t.ex. på natten).

9.6 Undermenyn "Klockan"

På den här undermenyn kan du ändra eller avaktivera klockinställning.

- Öppna undermenyn *Klockan*.
- Vrid om vredet för att välja önskad timme och tryck på vredet för att bekräfta valet.
- Vrid om vredet för att välja önskad minut och tryck på vredet för att bekräfta valet.
 - Klocktiden har nu sparats. Apparaten går automatiskt tillbaka till huvudmenyn.

Avaktivera displayen för klocktid

- Välj menypunkten *Aktiv/Inaktiv*.
- Vrid om vredet tills *Inaktiv* markeras och tryck på vredet för att bekräfta valet.
 - Apparaten visar ingen klocktid i påslaget tillstånd.

9.7 Undermenyn "Auto OFF"

På den här undermenyn kan du ställa in hur lång tid det ska ta innan apparaten stängs av automatiskt. Du kan också ställa in en konkret klocktid vid vilken apparaten ska stängas av automatiskt.

- Öppna undermenyn *Auto OFF*.

Auto OFF efter

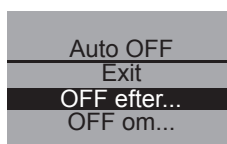

- Vrid om vredet tills *OFF efter...* markeras om du vill programmera in en tidpunkt efter vilken maskinen ska stängas av. Tryck sedan på vredet för att bekräfta ditt val.
- Vrid på vredet för att ställa in den tidpunkt efter vilken apparaten ska stängas av automatiskt.
- Tryck på vredet för att bekräfta den önskade tidpunkten, t.ex. "1 timme".
→ Tidsinställningen har nu sparats. Apparaten går automatiskt tillbaka till huvudmenyn.

Auto OFF om

- Vrid om vredet tills *OFF om...* markeras, om du vill programmera in en tidpunkt för avstängning
- Vrid om vredet för att välja önskad timme och tryck på vredet för att bekräfta ditt val.
- Vrid om vredet för att välja önskad minut och tryck på vredet för att bekräfta ditt val.
→ Tidsinställningen har nu sparats. Apparaten går automatiskt tillbaka till huvudmenyn.

9.8 Undermenyn "Vattenhårdhet"

I den här undermenyn kan du ställa in vattenhårheten.

Använd bifogad testremsa för att fastställa hårdhetsgraden för ditt vatten. Följ anvisningarna på testremsans förpackning. Vattnets hårdhetsgrad är inställd på „Mycket hårt“ vid leverans.

Vattnets hårdhetsgrad	°dH	°f
mjukt	0-7,2°dH	0-13°f
medel	7,2-14°dH	13-25°f
hårt	14-21,2°dH	25-38°f
mycket hårt	>21,2°dH	>38°f

Vattenhårdhet
Exit
Hårt
Mycket hårt /

- Öppna undermenyn *Vattenhårdhet*.
- Vrid om vredet tills önskad inställning för vattenhårdhet markeras, t.ex. *Mycket hårt*.
- Tryck på vredet för att spara den valda inställningen för vattenhårdhet.
→ Apparaten går automatiskt tillbaka till huvudmenyn.

9.9 Undermenyn "Språk"

På den här undermenyn kan du ställa in displaytextens språk.

Språk
Exit
Svenska /
English

- Öppna undermenyn *Språk*.
 - Vrid om vredet tills det önskade språket är markerat och tryck på vredet för att spara det valda språket.
→ Frågan *Byta språk?* visas.
- Vrid om vredet till *Ja* markeras och tryck på vredet för att bekräfta valet.
→ Det valda språket är nu sparad. Apparaten går automatiskt tillbaka till huvudmenyn.

9.10 Undermenyn "Bryggningar"

På den här undermenyn kan du hämta ut det totala antalet kaffespecialiteter som tillrefts sedan apparaten togs i bruk.

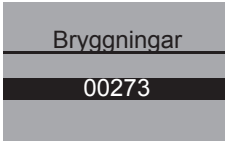

- Öppna undermenyn *Bryggningar*.
- Det totala antalet tillredda drycker visas.

9.11 Undermenyn "System"

På den här undermenyn kan du återställa apparaten till fabriksinställningar och avlägsna ånga ur apparaten.

Återställa apparaten till fabriksinställningar

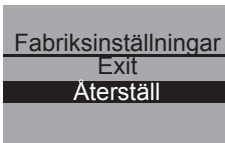

- Öppna undermenyn *System*.
- Vrid om vredet tills *Fabriksinställningar* markeras. Tryck sedan på vredet för att bekräfta ditt val.
- Vrid om vredet till *Återställ* markeras och tryck på vredet för att bekräfta ditt val.

Avlägsna ånga ur apparaten

Vi rekommenderar att du avlägsnar ånga ur apparaten före en transport och om den inte ska användas på länge. På så sätt skyddas apparaten också mot frostsador.

- Ta eventuellt bort vattenfiltret, se sid 33.
- Ställ ett kärl under Perfect Cappuccino.



- Öppna undermenyn *System*.
- Vrid om vredet tills *Avluftning* markeras och tryck på vredet för att bekräfta ditt val.
- Vrid om vredet tills *Starta* markeras och tryck på vredet för att bekräfta ditt val.

→ På textdisplayen visas uppmaningen *Ta bort vattenbehållaren*.

- Öppna vattenbehållarens lock (bild. **A**, nr **6**) och ta bort vattenbehållaren ur apparaten.
→ Apparaten värms upp. På textdisplayen visas uppmaningen *Öppna ventilen*.
- Vrid ventilvredet (bild. **A**, nr. **5**) medurs till den högra markeringen för att öppna ventilen.
→ Apparaten töms på ånga. På textdisplayen visas uppmaningen *Stäng ventilen*.
- Vrid ventilvredet moturs till utgångsläge för att stänga ventilen.
→ Apparaten stängs automatiskt av.

Varning!

Risk för brännskador på grund av hett vatten eller het ånga

När du avlägsnar ånga strömmar het ånga ut ur apparaten. Låt ingen kroppsdel, t.ex. ansiktet, komma i beröring med den heta ångan.



OBS!

Melitta® Claris®-vattenfiltret får inte vara torrt under en längre tid. Vi rekommenderar därför att du förvarar Melitta Claris®-vattenfiltret i ett glas vatten i kylskåpet om apparaten inte ska användas på länge.

10 Skötsel och underhåll

10.1 Allmän rengöring

- Torka av apparaten utvändigt med en mjuk, fuktig trasa och vanligt diskmedel. Torka av apparaten utvändigt med en mjuk, fuktig trasa och vanligt diskmedel.
- **Töm och rengör droppskålen regelbundet, senast när nivåindikatorn (bild. A, nr 2) sticker upp ur droppgallret.**
- Rengör kaffesumpbehållaren regelbundet.

Var försiktig!

- Använd inga mikrofibertrasor eller andra trasor, svampar eller rengöringsmedel som kan repa ytan på apparaten.
- Droppskålen och bryggenheten får inte rengöras i diskmaskin. De kan bli deformerade.

10.2 Rengöring av Perfect Cappuccino

- Lagg en trasa under Perfect Cappuccino för att fånga upp restvatten som kan droppa ut.
- Vrid ångröret med vispen moturs så att det lossnar från Perfect Cappuccino (bild. C).
- Ta bort vispen på Perfect Cappuccino från ångröret genom att dra vispen nedåt (bild. D).
- Spola av ångröret och vispen under rinnande vatten eller diska dem i diskmaskinen.
- Skjut vispen underifrån på ångröret igen tills det hakar fast.
- Skruva fast det rengjorda ångröret med visp medurs på Perfect Cappuccino tills det hakar fast.

OBS!

Kaffesumpbehållaren och Perfect Cappuccino kan missfärgas något om de diskas ofta i diskmaskin.

10.3 Rengör bryggenheten.

Förutsättning: Apparaten är avstängd.



OBS!

För bästa skydd bör bryggenheten rengöras en gång i veckan under rinnande vatten.

- Fatta tag i fördjupningen på apparatens högra sida (bild. **B**, nr **14**) och dra ut täckplåten åt höger.
- Tryck in och håll den röda knappen på bryggenhetens handtag (bild. **F**) intryckt. Vrid handtaget medurs tills det tar stopp (ungefär 75°).
- Håll i handtaget och dra ut bryggenheten ur apparaten.
- Ändra inte något på bryggenheten (flytta eller vrid inte på några komponenter i bryggenheten).
- Rengör noggrant bryggenhetens alla sidor under rinnande vatten. Det är särskilt viktigt att den yta som visas på bild. **G** är fri från kafferester.



Var försiktig!

Bryggenheten får absolut inte rengöras i diskmaskinen.

- Låt bryggenheten rinna av.
- Avlägsna eventuella kafferester från apparatens invändiga delar där bryggenheten sätts in.
- Sätt tillbaka bryggenheten i apparaten och vrid handtaget moturs tills det tar stopp för att låsa fast bryggenheten.
- Fixera täckplåtens båda hakar baktill på apparaten och vrid täckplåten åt vänster tills den hakar fast.

10.4 Spolning av kaffeenheten (Spolning)

Vid inkoppling av apparaten och om en dryck har tillretts och vid avstängning, utför apparaten automatisk renspolning av kaffeenheten. Du kan också själv spola rent kaffeenheten då och då.

- Ställ ett kärl under utloppet.
 - Öppna undermenyn *Skötsel*.
 - Vrid om vredet tills *Spolning* markeras och tryck på vredet för att bekräfta valet.
 - Vrid om vredet tills *Starta* markeras och tryck på vredet för att bekräfta valet.
- Renspolningen startar. Därvid strömmar hett vatten ut ur utloppet.

10.5 Integrerat rengöringsprogram

Det integrerade rengöringsprogrammet avlägsnar kafferester och fettavlagringar som inte kan tas bort för hand. Körtiden för programmet är ungefär 15 minuter. Under programmet kan du hela tiden se på indikatorn i textdisplayen hur långt programmet har kommit.

För optimalt resultat rekommenderar vi att du först rengör bryggenheten (se sid 26).



Var försiktig!

- Kör det integrerade rengöringsprogrammet en gång varannan månad eller efter ca 200 koppar och allra senast när en motsvarande uppmaning visas på textdisplayen.
- Använd enbart Melittas® rengöringstabletter för helautomatiska kaffemaskiner. Rengöringstabletterna är exakt anpassade för Melitta® CAFFEO® Gourmet. Om du använder andra rengöringsmedel kan apparaten skadas.

Så här kör du det integrerade rengöringsprogrammet:

- 1 Om ett Melitta® Claris®-vattenfilter används ska detta tas bort från vattenbehållaren före avkalkningen (se sidan 33).
- 2 Öppna locket till vattenbehållaren (bild. **A**, nr **6**) och ta bort vattenbehållaren ur apparaten.
- 3 Fyll vattenbehållaren med kallt kranvatten till markeringen för maxnivå och sätt in behållaren i maskinen igen.

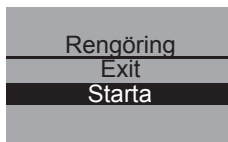

- 4 Öppna undermenyn *Skötsel*.
- 5 Vrid om vredet tills *Rengöring* markeras och tryck på vredet för att bekräfta valet.
- 6 Vrid om vredet tills *Starta* markeras och tryck på vredet för att starta programmet.
- 7 Töm droppskålen och kaffesumpbehållaren.
- 8 Sätt tillbaka droppskålen **utan** kaffesumpbehållaren och ställ kaffesumpbehållaren under utloppet.
- 9 Tryck på vredet för att fortsätta det integrerade rengöringsprogrammet.

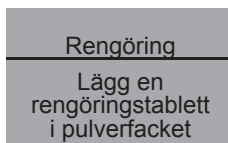

→ Först körs **två** spolningscykler. På textdisplayen visas därefter uppmaningen *Lägg en rengöringstablett i pulverfacket*.

- 10 Öppna pulverfackets lock, lägg i en rengöringstablett (bild. **E**) och stäng pulverfackets lock.

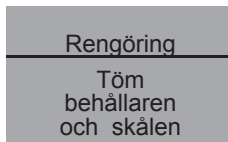

→ Det integrerade rengöringsprogrammet fortsätter. Förloppet tar ungefär 5 minuter. Vatten strömmar ut ur utloppet och i apparatens inre och ner i droppskålen. På textdisplayen visas därefter uppmaningen *Töm behållaren och skålen*.

- 11 Töm droppskålen och kaffesumpbehållaren.
- 12 Sätt tillbaka droppskålen **utan** kaffesumpbehållaren och ställ kaffesumpbehållaren under utloppet.

Rengöring

Töm
behållaren
och skålen

13 Tryck på vredet för att fortsätta det integrerade rengöringsprogrammet.

→ Det integrerade rengöringsprogrammet fortsätter. Det här förloppet tar ungefär 5 minuter. Vatten strömmar ut ur utloppet och i apparatens inre och ner i droppskålen. På textdisplayen visas därefter uppmaningen *Töm behållaren och skålen*.

14 Töm droppskålen och kaffesumpbehållaren och sätt sedan tillbaka dem.

→ Det integrerade rengöringsprogrammet är nu avslutat. Apparaten är klar för användning.

10.6 Integrerat avkalkningsprogram

Det integrerade avkalkningsprogrammet avlägsnar kalkrester ur apparatens inre. Körtiden för programmet är ungefär 25 minuter. Under programmet kan du hela tiden se på indikatorn i textdisplayen hur långt programmet har kommit.

! Var försiktig!

- Kör det integrerade avkalkningsprogrammet var tredje månad men allra senast när en motsvarande uppmaning visas på textdisplayen.
- Använd enbart Melitta® ANTI CALC, avkalkningsmedel för helautomatiska kaffemaskiner. Denna avkalkningsprodukt är exakt anpassad till Melitta® CAFFEO® Gourmet.
- Använd aldrig ättika eller andra avkalkningsmedel.

Så här kör du det integrerade avkalkningsprogrammet:

Skötsel
Rengöring
Avkalkning
Filter

1 Öppna undermenyn *Skötsel*.

2 Vrid om vredet tills *Avkalkning* markeras och tryck på vredet för att bekräfta valet.

3 Vrid om vredet tills *Starta* markeras och tryck på vredet för att starta programmet

Avkalkning
Exit
Starta

Avkalkning

Töm
behållaren
och skålen

→ På textdisplayen visas uppmaningen *Töm behållaren och skålen*.

4 Töm droppskålen och kaffesumpbehållaren.

5 Sätt tillbaka droppskålen **utan** kaffesumpbehållaren och ställ kaffesumpbehållaren under Perfect Cappuccino.

Avkalkning

Ta bort
vattenbehållaren

→ På textdisplayen visas uppmaningen *Ta bort vattenbehållaren*.

6 Öppna locket till vattenbehållaren (bild. **A**, nr **6**) och lyft ut vattenbehållaren ur apparaten

7 **Om du använder ett vattenfilter tar du ut det ur vattenbehållaren.**

8 Tillsätt avkalkningsmedlet (t. ex. Melitta® ANTI CALC Espresso Machines flytande avkalkningsmedel) till vattenbehållaren och följ anvisningarna på förpackningen.

Varning!

Risk för hudutslag från avkalkningsmedlet

Följ säkerhetsanvisningarna och mängdangivelserna på förpackningen för avkalkningsmedlet.

9 Sätt in vattenbehållaren igen.

10 Ta bort vispen för Perfect Cappuccino från ångröret genom att dra den nedåt (bild. **D**).

11 Vrid Perfect Cappuccino så att ångröret står i behållaren för kaffesump.

12 Tryck på vredet för att bekräfta.

→ Det integrerade avkalkningsprogrammet fortsätter. Det här förloppet tar ungefär 10 minuter. På textdisplayen visas därefter uppmaningen *Öppna ventilen*.

13 Vrid ventilvredet (bild. **A**, nr **5**) medurs till den högra markeringen för att öppna ventilen.

Avkalkning

Töm
behållaren
och skålen

→ Det integrerade avkalkningsprogrammet fortsätter. Det här förloppet tar ungefär 10 minuter. Därvid strömmar hett vatten ut ur Perfect Cappuccino samt i apparatens inre och genom slangen ut i droppskålen. På textdisplayen visas därefter uppmaningen *Töm behållaren och skålen*.

14 Töm droppskålen och kaffesumpbehållaren.

15 Sätt tillbaka droppskålen **utan** kaffesumpbehållaren och ställ kaffesumpbehållaren under Perfect Cappuccino.

→ På textdisplayen visas uppmaningen *Fyll på vatten*.

16 Öppna locket till vattenbehållaren (bild. **A**, nr **6**) och ta bort vattenbehållaren ur apparaten.

17 Skölj ur vattenbehållaren **grundligt**, och fyll den med kallt kranvatten till markeringen för maxnivå och sätt in behållaren i apparaten igen.

→ Det integrerade avkalkningsprogrammet fortsätter. Det här förloppet tar ungefär 5 minuter. Vatten rinner ut ur Perfect Cappuccino och i apparatens inre och ner i droppskålen.

→ På textdisplayen visas uppmaningen *Stäng ventil*.

18 Vrid ventilvredet moturs till utgångsläge för att stänga ventilen.

19 Töm droppskålen och kaffesumpbehållaren och sätt sedan tillbaka dem.

→ Det integrerade avkalkningsprogrammet är nu avslutat. Apparaten är klar för användning.

Avkalkning

Fyll på
vatten

10.7 Inställning av malningsgrad

Malningsgraden är optimalt inställd vid leverans. Vi rekommenderar därför att du inte justerar malningsgraden förrän efter ca 1000 tillagningsomgångar (ca 1 år).

Malningsgraden kan bara ställas in **medan** kvarnen är igång. Ställ in malningsgraden direkt efter att du startat brygning av kaffe.

Om du inte tycker att kaffearomen är tillräckligt intensiv kan du justera inställningen till en finare malningsgrad.

- Ställ spaken (bild. **B**, nr **15**) i något av de tre lägena (sett från apparatens baksida).

Spakposition	Malningsgrad
vänster	fin
mitten	medel
höger	grov

11 Vattenfilter: insättning, byte, borttagning

Ett Melitta® Claris®-vattenfilter för bortfiltrering av kalk och andra skadliga ämnen medföljer apparaten vid leverans. Om du använder filtret behöver apparaten inte avkalkas så ofta. Det effektiva skyddet mot igenkalkning förlänger den helautomatiska maskinens livslängd. Om du inte vill använda vattenfilter kan du också använda apparaten utan vattenfilter. Vattenfiltret bör bytas regelbundet, senast när apparaten uppmanar dig till detta. När du sätter in, byter eller tar bort vattenfiltret, ska detta bekräftas via undermenyn *Filter*. Efter insättning eller byte nollställs vattenfiltercykeln. Apparaten kan då uppmana dig att byta vattenfilter i rätt tid.

11.1 Sätta in vattenfilter

Skötsel
Avkalkning
Filter
Exit
Filter
Exit
Sätt in filter
Byta filter

- Öppna undermenyn *Skötsel*.
 - Vrid om vredet tills *Filter* markeras och tryck på vredet för att bekräfta valet.
 - Vrid om vredet tills *Sätt in filter* markeras och tryck på vredet för att bekräfta valet.
 - Vrid om vredet tills *Starta* markeras och tryck på vredet för att bekräfta valet.
 - Öppna locket till vattenbehållaren (bild. **A**, nr **6**) och ta bort vattenbehållaren ur apparaten.
- Skruva försiktigt fast Melitta® Claris®-vattenfiltret i gängen på vattenbehållarens botten med hjälp av inskruvningshjälpmedlet nedtill på det kaffemått som medföljer apparaten.
 - Fyll vattenbehållaren med kallt kranvatten till markeringen för maxnivå och sätt in behållaren i maskinen igen.
 - Ställ ett kärl under Perfect Cappuccino och skjut ned ångröret tills det når nedanför kärlets kant.
 - Tryck på vredet för att bekräfta.
 - På textdisplayen visas uppmaningen *Öppna ventil*.
 - Vrid ventilvredet (bild. **A**, nr **5**) medurs till den högra markeringen för att öppna ventilen.
 - Vatten rinner ner i kärlet under Perfect Cappuccino.

→ På textdisplayen visas uppmaningen *Stäng ventil*.

- Vrid ventilvredet moturs till utgångsläge för att stänga ventilen.
- Töm droppskålen och kaffesumpbehållaren och sätt sedan tillbaka dem.
→ Vattenhårdheten ställs automatiskt in på mjukt. Apparaten är klar för användning.

11.2 Byta vattenfilter

Byt vattenfilter när motsvarande uppmaning visas på textdisplayen.

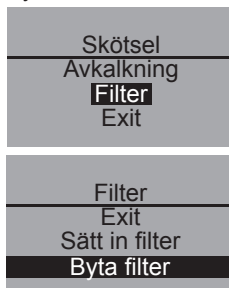

- Öppna undermenyn *Skötsel*.
- Vrid om vredet tills *Filter* markeras och tryck på vredet för att bekräfta valet.
- Vrid om vredet tills *Byta filter* markeras och tryck på vredet för att bekräfta valet.
- Vrid om vredet tills *Starta* markeras och tryck på vredet för att bekräfta valet.
- Fortsätt nu på samma sätt som beskrivs i kapitel „Sätta in vattenfilter“.

11.3 Avlägsna vattenfilter

- Öppna locket till vattenbehållaren (bild. **A**, nr **6**) och ta bort vattenbehållaren ur apparaten.
- Skruva ur vattenfiltret ur gången på vattenbehållarens botten.
- Fyll vattenbehållaren med kallt kranvatten till markeringen för maxnivå och sätt in behållaren i maskinen igen.
- Välj därvid menypunkten *Avlägsna filter* på undermenyn.
- Vrid om vredet tills *Starta* markeras och tryck på vredet för att bekräfta valet.
 - Meddelande *Filtret har avlägsnats, ställ in vattenhårdhet* visas på displayen.
- Tryck på vredet.
- Vrid om vredet tills önskad inställning för vattenhårdhet markeras, t.ex *Mycket hårt* och tryck på vredet för att spara valet.
 - Apparaten går tillbaka till huvudmenyn igen.



OBS!

Melitta® Claris®-vattenfiltret får inte vara torrt under en längre tid. Vi rekommenderar därför att du förvarar Melitta Claris®-vattenfiltret i ett glas vatten i kylskåpet om apparaten inte ska användas på länge.

12 Transport och avfallshantering

12.1 Transport

- Rengör droppskålen och kaffesumpbehållaren.
- Avlägsna ånga ur apparaten, sid 23.
- Töm bönbehållaren
- Sätt fast lösa delar (brickan för koppar och liknande) med lämplig tejp.
- Transportera om möjligt apparaten i originalförpackningen inklusive delarna av hård skumplast, för att undvika transportskador.

Var försiktig!

Transportera eller förvara inte apparaten vid låga temperaturer. Om det finns vatten kvar i apparaten kan det frysa eller kondensera, vilket kan skada apparaten.

12.2 Avfallshantering

- När apparaten är förbrukad ska den lämnas till en återvinningsstation för miljövänlig avfallshantering.

13 Åtgärder vid fel

Fel	Orsak	Åtgärd
Kaffet kommer bara droppvis.	För fin malningsgrad	Ställ in apparaten på grövre malningsgrad. Rengör bryggenheten. Avkalka evt bryggenheten. Kör det integrerade rengöringsprogrammet.
Det kommer inget kaffe alls.	Inget vatten i vattenbehållaren eller vattenbehållaren är felaktigt insatt.	Fyll på vattenbehållaren och kontrollera att den sitter rätt.
	Bryggenheten är igensatt.	Rengör bryggenheten.
Kvarnen maler inga kaffeböner.	Kaffebönorna faller inte ner i kaffekvarnen (för oljiga böner).	Knacka lätt på bönbehållaren.
	Vippomkopplaren står i lodrätt läge.	Ställ om vippomkopplaren åt höger eller åt vänster.
	Det finns främmande föremål i kvarnen.	Kontakta Melittas telefonsupport.
Kvarnen låter mycket högt.	Det finns främmande föremål i kvarnen.	Kontakta Melittas telefonsupport.

Fel	Orsak	Åtgärd
Det går inte att sätta tillbaka bryggenheten efter att den tagits ut.	Bryggenheten är inte låst på rätt sätt.	Kontrollera om fästet för låsning av bryggenheten är rätt ihakat.
	Drivmekanismen står inte i rätt läge.	Sätt i droppskolen och stäng täckplåten (bild B , nr 14). Koppla in apparaten. Tryck samtidigt på knapparna för ånga ☺, kaffestyrka ☪ och PÅ/AV-knappen ⓘ. Apparaten utför en initiering.
Indikering "Systemfel"	Systemfel	Stäng av och slå på apparaten med strömbrytaren. Skicka apparaten till Melittas reparationservice om felet kvarstår.

Var snäll och kontakta Melitta® kundtjänst om ovanstående nämnda lösningar inte hjälper för att lösa problemet: 020 - 43 51 77.

Varning!

Risk för klämskador

Vidrör aldrig apparatens invändiga delar under pågående drift.